



647504 NL (19/12/2022)

ME 425 80V S3
ME 430 80V S3
ME 435 80V S3

ME 425 80V S3 FOB
ME 430 80V S3 FOB
ME 435 80V S3 FOB

HANDLEIDING
(ORIGINELE HANDLEIDING)

BELANGRIJK

Lees deze handleiding aandachtig en begrijp ze voordat u deze machine gebruikt.

Deze bevat alle nodige informatie over de besturing, de behandeling en de uitrusting, evenals belangrijke aanbevelingen die moeten worden opgevolgd.

U vindt in dit document tevens voorzorgsmaatregelen bij het gebruik, informatie over onderhoud en de meest voorkomende servicewerkzaamheden, om het veilige gebruik en de betrouwbaarheid van de machine te waarborgen.

ALS U DIT SYMBOOL ZIET WIL DAT ZEGGEN:



OPGELET! WEES VOORZICHTIG! UW VEILIGHEID EN DE VEILIGHEID VAN ANDEREN EN VAN DE MACHINE LOPEN GEVAAR.

- Deze handleiding is ontwikkeld op basis van de lijst van uitrustingen en technische specificaties bij ontwerp.
- Het uitrustingsniveau van de machine is afhankelijk van de gekozen opties en het land van verkoop.
- Afhankelijk van de opties en de verkoopdatum van de machine, zijn sommige uitrustingen/functies die in deze handleiding worden beschreven niet aanwezig op deze machine.
- De beschrijvingen en illustraties zijn niet bindend.
- MANITOU behoudt zich het recht voor haar modellen en uitrusting te wijzigen zonder daarvoor deze handleiding bij te werken.
- Het MANITOU-netwerk bestaat uitsluitend uit gekwalificeerde professionals die ter beschikking staan om al uw vragen te beantwoorden.
- Deze handleiding maakt integraal deel uit van de machine.
- Deze moet permanent worden bewaard op de toegewezen plaats zodat u deze gemakkelijk kunt vinden.
- In geval van doorverkoop van de machine, moet deze handleiding worden doorgegeven aan de nieuwe eigenaar.

1^e UITGAVE

A-08/07/2016

UPDATE

10/05/2017 2-10 ; 2-12 ; 2-14 ; 2-16 ; 2-24 ; 2-34 ; 3-6

10/05/2021 2-24 ; 2-28 – 2-30

**19/12/2022 0-1 – 0-5
2-3 – 2-36
3-15 ; 3-25
4-6 ; 4-7**

De brochure en alle inhoud daarvan, waaronder diagrammen, zijn het eigendomsrechtelijk en vertrouwelijk intellectueel eigendom van Manitou BF en/of de dochterondernemingen daarvan ("Manitou Group"). Elke vorm van reproductie, publicatie of verspreiding van enig deel van de brochure zonder de uitdrukkelijke schriftelijke toestemming van Manitou Group is ten strengste verboden. Elke schending van deze bepaling zal de overtredende partij onderwerpen aan vervolging door Manitou Group voor zover wettelijk mogelijk. De logo's en de visuele identiteit van het bedrijf zijn het eigendom van Manitou Group en mogen niet zonder de uitdrukkelijke schriftelijke toestemming van Manitou Group worden gebruikt. Alle rechten voorbehouden.

Alle genoemde handelsmerken, geregistreerd en ongeregistreerd, zijn en blijven het eigendom van MANITOU BF of de respectievelijke eigenaar.

Elke vorm van reproductie, toegang tot de broncode, decompilatie, aanpassing, kopiëren (anders dan back-upkopieën), correctie van fouten, transmissie of distributie van elke vorm van software ingebouwd op machines van Manitou Group, is ten strengste verboden. In het geval dat de maatregelen hierboven desalniettemin essentieel blijken om de software te kunnen gebruiken in overeenstemming met de bestemming ervan of om de informatie te verkrijgen die noodzakelijk is voor interoperabiliteit met andere software die onafhankelijk is gecreëerd, dient de gebruiker vooraf contact op te nemen met Manitou Group waar vervolgens, naar eigen goeddunken, de maatregelen genomen kunnen worden die nodig zijn of toegang verleend kan worden tot alleen die informatie die strikt noodzakelijk is ten aanzien van die interoperabiliteit.

Elke schending van deze vereisten houdt naar alle waarschijnlijkheid een vervalsing in die wordt onderworpen aan juridische stappen door Manitou Group.

Verboden machines van Manitou Group zijn uitgerust met kastjes die technische gegevens over de machines verzamelen (zoals geografische traceergegevens of gegevens over de werking van componenten). Deze gegevens, die worden georganiseerd, verwerkt en verbeterd door algoritmes en expertise toebehorend aan Manitou Group, vormen, in combinatie met andere elementen, onafhankelijk of niet, een beschermde database in overeenstemming met wetten en voorschriften over IP-doeleinden.

Het is ten strengste verboden om toegang te krijgen tot de volledige of een gedeelte van deze database en de gegevens te gebruiken (waaronder in het geval van onbedoelde toegang) zonder expliciete voorafgaande autorisatie van Manitou Group. In het geval dat Manitou Group een gebruiker van een machine van Manitou Group autoriseert om toegang te krijgen tot de volledige of een gedeelte van deze database, zal Manitou Group, als producent van deze database, de gebruiker alleen een recht op persoonlijk, niet-exclusief, niet-overdraagbaar gebruik van de database verlenen, en uitsluitend via een informatietechnologieplatform dat wordt gehost door een server die eigendom is van of wordt beheerd door Manitou Group.

In elk geval is het onderstaande ten strengste verboden:

- elke vorm van extractie, reproductie, weergave, hergebruik door beschikbaarstelling aan het publiek, distributie, overdracht, permanent of tijdelijk, op enig medium, op welke manier en in welke vorm dan ook, van de volledige of een kwalitatief of kwantitatief substantieel deel van de inhoud van deze database,
- elke vorm van extractie, reproductie, weergave, hergebruik door beschikbaarstelling aan het publiek, distributie, overdracht, herhaaldelijk of systematisch, van kwalitatief of kwantitatief onaanzienlijke delen van de inhoud van de database tijdens activiteiten die het normale gebruik van de database door de gebruiker van de machine overduidelijk overschrijden om in zijn/haar eigen behoeften te voorzien,
- elk gebruik van middelen om de technische beschermingsmaatregelen voor databases of broncode van de software die in de kastjes is geïntegreerd te omzeilen, in overeenstemming met wetten en voorschriften over IP-doeleinden.

De laatste bijgewerkte versie die van kracht is en bindend is voor dit document, is de versie die op verzoek beschikbaar is. Alleen de elektronische versie wordt beheerd.

MANITOU BF S.A. Naamloze vennootschap met raad van bestuur.

Maatschappelijke zetel: 430 rue de l'Aubinière - 44150 Ancenis - Frankrijk

Maatschappelijk kapitaal: 39 548 949 euro

Ingeschreven in het handels- en bedrijvenregister van Nantes onder het nummer 857 802 508.

Tel.: +33 (0) 2 40 09 10 11

www.manitou.com

1 - VEILIGHEIDSVOORSCHRIFTEN

2 - BESCHRIJVING

3 - ONDERHOUD

4 - ACCESSOIRES



1 - VEILIGHEIDS- VOORSCHRIFTEN

1 - VEILIGHEIDSVOORSCHRIFTEN

INSTRUCTIES VOOR DE VERANTWOORDELIJKE VAN DE FIRMA	4
HET WERKTERREIN	4
DE BEDIENER	4
DE HEFTRUCK	4
A - GESCHIKTHEID VAN DE HEFTRUCK TAV HET GEBRUIK	4
B - AANPASSING VAN DE HEFTRUCK AAN DE NORMALE OMGEVINGSVOORWAARDEN	4
C - WIJZIGING VAN DE HEFTRUCK	5
DE INSTRUCTIES	5
HET ONDERHOUD	5
INSTRUCTIES VOOR DE BEDIENER	6
INLEIDING	6
ALGEMENE INSTRUCTIES	6
A - HANDLEIDING	6
B - RIJTOESTEMMING IN FRANKRIJK	6
C - ONDERHOUD	6
D - WIJZIGING VAN DE HEFTRUCK	6
E - OPTILLEN VAN PERSONEN	6
INSTRUCTIES MET BETREKKING TOT HET RIJDEN ONBELAST EN MET EEN LADING	7
A - ALVORENS DE HEFTRUCK OP TE STARTEN	7
B - INRICHTING VAN DE BEDIENINGSPOST	7
C - OMGEVING	7
D - ZICHTBAARHEID	8
E - OPSTARTEN VAN DE HEFTRUCK	8
F - RIJDEN MET DE HEFTRUCK	9
G - STOPPEN VAN DE HEFTRUCK	10
H - RIJDEN MET DE HEFTRUCK OP DE OPENBARE WEG	10
INSTRUCTIES MET BETREKKING TOT HET HANTEREN VAN EEN LADING	11
A - KEUZE VAN HET TOEBEHOREN	11
B - GEWICHT VAN DE LAST EN ZWAARTEPUNT	11
C - OVERDWARSE STABILITEIT VAN DE HEFTRUCK	11
D - OPPAKKEN VAN EEN LADING OP DE GROND	12
E - OPPAKKEN EN NEERZETTEN VAN EEN HOGE LADING OP BANDEN	12
ONDERHOUDSINSTRUCTIES VAN DE HEFTRUCK	14
ALGEMENE INSTRUCTIES	14
ONDERHOUD	14
PEIL VAN DE SMEERMIDDELEN	14
ELEKTRICITEIT	14
HYDRAULIEK	15
SOLDERINGEN	15
WASSEN VAN DE HEFTRUCK	15
TRANSPORT VAN DE HEFTRUCK	15

<u>DE HEFTRUCK WORDT LANGE TIJD NIET GEBRUIKT</u>	16
INLEIDING	16
VOORBEREIDING VAN DE HEFTRUCK	16
BESCHERMING VAN DE HEFTRUCK	16
DE HEFTRUCK WORDT OPNIEUW IN GEBRUIK GENOMEN	16
<u>DE HEFTRUCK VERWIJDEREN ALS AFVAL</u>	17
RECYCLING VAN MATERIALEN	17
METALEN	17
PLASTICS	17
RUBBER	17
GLAS	17
BESCHERMING VAN HET LEEFMILIEU	17
BESCHADIGDE OF VERSLETEN ONDERDELEN	17
GEBRUIKTE OLIE	17
OUDE ACCU'S EN BATTERIJEN	17

INSTRUCTIES VOOR DE VERANTWOORDELIJKE VAN DE FIRMA

HET WERKTERREIN

- Een goed beheer van het werkterrein vermindert het risico op ongelukken:
 - Terrein met zo weinig mogelijk oneffenheden en hindernissen,
 - Geen te sterke hellingen,
 - Gecontroleerde beweging van voetgangers, etc.

DE BEDIENER

- De heftruck mag uitsluitend en alleen door gekwalificeerd personeel worden gebruikt dat hiervoor toestemming heeft gekregen. Voornoemde toestemming moet schriftelijk gegeven worden door de bevoegde verantwoordelijke van het bedrijf waar de heftruck wordt gebruikt en de bediener moet deze toestemming altijd bij zich hebben.

⚠ BELANGRIJK ⚠

Volgens de ervaring kunnen er bepaalde contra-indicaties optreden wat betreft het gebruik van de heftruck. Deze vormen van afwijkend gebruik, waarvan de belangrijkste hieronder staan vermeld, zijn absoluut verboden.

- Een voorspelbaar afwijkend gedrag dat voortvloeit uit een normale onachtzaamheid maar dat niet voortvloeit uit de wil het materiaal opzettelijk onjuist te gebruiken.
 - De reflexen van een persoon in geval van storing, incident, defect enz... tijdens het gebruik van de heftruck.
 - Het gedrag dat voortvloeit uit de toepassing van het principe van de "weg van de minste weerstand" tijdens het uitvoeren van werkzaamheden.
- Bij bepaalde machines, het voorspelbare gedrag van bepaalde personen zoals leerlingen, pubers, gehandicapten, stagiaires die graag een heftruck zouden willen besturen en van bedieners die de heftruck willen gebruiken omdat zij een weddenschap of een wedstrijd zijn aangegaan of om zelf ervaring op te doen.
De verantwoordelijke van het materiaal moet met deze criteria rekening houden bij het inschatten van de rijvaardigheid en -geschiktheid van de personen.

DE HEFTRUCK

A - GESCHIKTHEID VAN DE HEFTRUCK TAV HET GEBRUIK

- MANITOU heeft zich ervan verzekerd dat deze stapelaar geschikt is voor gebruik bij normale omstandigheden zoals deze zijn beschreven in deze handleiding met een **STATISCHE beproevingscoëfficiënt van 1,33** en een **DYNAMISCHE beproevingscoëfficiënt van 1** zoals voorgeschreven in de geharmoniseerde norm **EN 1726-1** voor industriële heftrucks.
- Alvorens de heftruck in gebruik te nemen, moet de verantwoordelijke van het bedrijf controleren of de heftruck geschikt is voor de te verrichten werkzaamheden en bepaalde proeven uitvoeren (naar gelang de van kracht zijnde wetgeving).

B - AANPASSING VAN DE HEFTRUCK AAN DE NORMALE OMGEVINGSVOORWAARDEN

- Buiten de normale standaard uitrustingen die op de heftruck zijn gemonteerd, zijn er talrijke opties beschikbaar zoals: wegverlichting, remlichten, zwaailicht, achteruitrijdlichten, claxon bij het achteruit rijden, werklucht voor, werklucht achter, enz.
- De bediener moet rekening houden met de gebruiksomstandigheden bij het instellen van de signalisatie en de verlichting van de heftruck. Raadpleeg uw dealer.
- Men moet rekening houden met de weersomstandigheden op de plaats van gebruik.
 - Bescherming tegen vorst (zie: 3 - ONDERHOUD: SMEERMIDDELEN EN BRANDSTOF).
 - Aanpassen van de smeermiddelen (neem contact op met uw dealer).
 - Niet in een koelcel werken (de accu kan dan slechts 30 minuten blijven werken).

⚠ BELANGRIJK ⚠

In de fabriek worden de smeermiddelen gevuld voor gebruik bij een matig klimaat, te weten: - 15°C tot + 35°C en een relatieve luchtvochtigheid van minder dan 90%. Wat betreft gebruik bij hogere of lagere temperaturen moet men alvorens de heftruck te starten, de smeermiddelen aftappen en opnieuw vullen met speciale smeermiddelen die geschikt zijn voor de omgevingstemperatuur.

- Als de heftruck wordt gebruikt op plaatsen waar geen brandblusmiddelen beschikbaar zijn, moet men een individuele brandblusser op de heftruck aanbrengen, raadpleeg uw dealer.

⚠ BELANGRIJK ⚠

De heftruck is ontworpen voor gebruik buiten bij normale weersomstandigheden en binnen in goed geventileerde ruimtes.

Het is verboden de heftruck te gebruiken op plaatsen waar brand- of ontploffingsgevaar bestaat (bijvoorbeeld raffinaderijen, brandstof- of gasopslagplaatsen, plaatsen waar ontvlambare producten worden opgeslagen.). Voor het gebruik op dit soort plaatsen zijn er speciale uitrustingen beschikbaar (neem contact op met uw dealer).

- Onze heftrucks zijn conform de richtlijn 2004/108/EG inzake elektromagnetische compatibiliteit (EMC), en de overeenkomstige geharmoniseerde norm EN 12895. De goede werking ervan is niet meer gegarandeerd als ze in zones bewegen waar de elektromagnetische velden sterker zijn dan de door deze norm vastgelegde drempel (10 V/m).
- De richtlijn 2002/44/EG verplicht bedrijfsleiders om hun werknemers niet bloot te stellen aan overmatige trillingsdosissen. Er bestaat geen erkende meetcode die toelaat om de machines van de verschillende fabrikanten te vergelijken. De werkelijke ontvangen dosissen kunnen dan ook enkel in werkelijke omstandigheden worden gemeten, bij de gebruiker.

- Hieronder vindt u een aantal raadgevingen om deze trillingsdosissen tot een minimum te beperken:
 - De heftruck en het toebehoren kiezen die het best aan het geplande gebruik aangepast zijn.
 - De instelling van de zitting aan het gewicht van de bediener aanpassen (naar gelang heftruckmodel) en deze in goede staat houden, evenals de cabineophanging. Pomp de banden op volgens de aanbevelingen.
 - Zich ervan vergewissen dat de bedieners hun werksnelheid aan de staat van het terrein aanpassen.
 - In de mate van het mogelijke, de terreinen aanpassen om ze vlakker te maken, obstakels en schadelijke gaten in het wegdek weghalen.

C - WIJZIGING VAN DE HEFTRUCK

- Voor uw eigen veiligheid en die van anderen, is het u verboden de structuur en de instelling van de verschillende componenten van de heftruck zelf te wijzigen (hydraulische druk, tarreren van de begrenzers, toevoeging van een extra uitrusting, toevoeging van tegengewicht, niet gehomologeerde toebehoren, waarschuwingssystemen, enz.). In dit geval kan de aansprakelijkheid van de constructeur niet ingeroepen worden.

DE INSTRUCTIES

- De handleiding moet altijd in goede staat opgeborgen worden op de hiervoor voorziene plaats in de heftruck en in de taal die door de bediener wordt gebruikt.
- De handleiding moet vervangen worden, evenals de platen en stickers, indien zij niet goed leesbaar meer zijn of beschadigd zijn.

HET ONDERHOUD

- Het onderhoud en de reparaties die niet beschreven zijn in het deel 3 - ONDERHOUD: ONDERHOUDSTABEL moeten uitgevoerd worden door gekwalificeerd personeel (zie uw dealer) en met inachtneming van de noodzakelijke veiligheidsvoorwaarden ter bescherming van de gezondheid van de bediener en derden.



*Het is nodig de heftruck periodiek aan controlebeurten te onderwerpen om ervoor te zorgen dat hij aan de voorschriften en normen blijft voldoen.
De frequentie van deze controlebeurten is bepaald in de wetgeving die van kracht is in het land waar de heftruck wordt gebruikt.*

INSTRUCTIES VOOR DE BEDIENER

INLEIDING

⚠ BELANGRIJK ⚠

Het gevaar voor een ongeluk tijdens het gebruik, het onderhoud of het repareren van de heftruck kan beperkt worden indien u de veiligheidsvoorschriften en de preventieve maatregelen die in deze handleiding staan beschreven, in acht neemt.

Het niet in acht nemen van de veiligheids- en gebruiksvoorschriften, van de instructies met betrekking tot de reparaties of het onderhoud van de heftruck kan ernstige ongevallen en zelfs dodelijke ongevallen met zich mee brengen.

Volg voor het minimaliseren of het vermijden van elk risico met een gehomologeerd MANITOU-toebehoren de instructies van de paragraaf: 4 - OPTIONELE TOEBEHOREN VOOR DEZE REEKS: INLEIDING.

- U mag uitsluitend en alleen de handelingen en manoeuvres beschreven in deze handleiding uitvoeren. De constructeur is niet in staat alle situaties die mogelijk gevaar kunnen opleveren, te voorzien. Dientengevolge moeten de voorschriften met betrekking tot de veiligheid vermeld in de handleiding en op de heftruck beschouwd worden als zijnde niet uitputtend.
- U moet te allen tijde, in uw hoedanigheid van bediener, de mogelijke risico's voor uzelf en voor de anderen of de heftruck, op verstandige wijze inschatten tijdens het gebruik van de heftruck.

ALGEMENE INSTRUCTIES

A - HANDLEIDING

- De handleiding aandachtig lezen.
- De handleiding moet altijd in goede staat opgeborgen worden op de hiervoor voorziene plaats in de heftruck.
- Onleesbaar geworden of beschadigde platen en stickers moet u onmiddellijk melden.

B - RIJTOESTEMMING IN FRANKRIJK

(of de van kracht zijnde wetgeving raadplegen wat betreft de andere landen)(zie voor andere landen de lokale wetgeving)

- De heftruck mag uitsluitend en alleen door gekwalificeerd personeel worden gebruikt dat hiervoor toestemming heeft gekregen. Voornoemde toestemming moet schriftelijk gegeven worden door de bevoegde verantwoordelijke van het bedrijf waar de heftruck wordt gebruikt en de bediener moet deze toestemming altijd bij zich hebben.
- De bediener heeft niet het recht iemand anders toestemming te geven om met de heftruck te rijden.

C - ONDERHOUD

- Als de bediener ziet dat de heftruck niet in goede staat van werking verkeert of niet meer beantwoordt aan de veiligheidsvoorschriften, moet hij zijn verantwoordelijke hiervan onmiddellijk op de hoogte stellen.
- De bediener mag niet zelf reparaties of af- of instellingen verrichten behalve indien hij hiervoor een opleiding heeft gevolgd. Hij moet zelf de heftruck schoon houden indien deze werkzaamheden aan hem zijn toevertrouwd.
- De bediener moet het dagelijks onderhoud uitvoeren (zie: 3 - ONDERHOUD: DAGELIJKSE CONTROLE).
- De bediener moet controleren of de banden geschikt zijn voor de grond (zie contactvlak van de banden met de grond in het hoofdstuk: 2 - BESCHRIJVING: BANDEN). Er zijn op dit gebied verschillende opties beschikbaar, neem contact op met uw dealer.

⚠ BELANGRIJK ⚠

De heftruck niet gebruiken als de banden onvoldoende opgepompt, beschadigd of te erg versleten zijn, dit zou gevaar kunnen opleveren voor uw veiligheid of die van anderen of schade aan de heftruck berokkenen.

D - WIJZIGING VAN DE HEFTRUCK

- Voor uw eigen veiligheid en die van anderen, is het u verboden de structuur en de instelling van de verschillende componenten van de heftruck zelf te wijzigen (hydraulische druk, tarreren van de begrenzers, toevoeging van een extra uitrusting, toevoeging van tegengewicht, niet gehomologeerde toebehoren, waarschuwingssystemen, enz.). In dit geval kan de aansprakelijkheid van de constructeur niet ingeroepen worden.

E - OPTILLEN VAN PERSONEN

- Het gebruik van werkuitrustingen en heftoestellen om personen op te tillen is:
 - Ofwel verboden
 - Ofwel bij uitzondering toegestaan en met inachtneming van bepaalde voorwaarden (zie van kracht zijnde regels in het land waar de heftruck gebruikt wordt).

A - ALVORENS DE HEFTRUCK OP TE STARTEN

- Voer het dagelijks onderhoud uit (zie: 3 - ONDERHOUD: ONDERHOUDSTABEL).
- Controleer de netheid van de bestuurdersplaats, en in het bijzonder de vloer en het vloertapijt. Zorg dat geen enkel beweegbaar object het besturen van de heftruck hindert.
- Controleren of de lichten, knipperlichten en ruitenwissers naar behoren werken en schoon zijn.
- Controleren of de achteruitkijkspiegels naar behoren werken, schoon zijn en goed zijn ingesteld.
- De doelmatigheid van de claxon controleren.

B - INRICHTING VAN DE BEDIENINGSPOST

- Ongeacht de ervaring die de bediener al heeft opgedaan, moet hij, alvorens de heftruck in gebruik te nemen, zich vertrouwd maken met de plaats en het gebruik van alle controle-instrumenten en bedieningsorganen.
- Hij moet kleding dragen die geschikt is voor het besturen van een heftruck, hij moet vermijden los zittende kleren aan te trekken.
- Hij moet de beschermingsinrichtingen monteren die overeenkomen met de te verrichten werkzaamheden.
- Een te lange blootstelling aan een hoog geluidsniveau kan gehoorstoornissen veroorzaken. Ter bescherming tegen hinderlijk geluid is het aangeraden oorbeschermers te dragen.
- Altijd met het gezicht naar de heftruck toe in of uit de bestuurderscabine klimmen met behulp van de hiervoor voorziene handvaten. Nooit van de heftruck afspringen.
- Altijd oplettend blijven tijdens het gebruik van de heftruck, niet de radio aanzetten of naar muziek luisteren met een kop- of oortelefoon.
- Nooit de heftruck besturen met natte handen of schoenen of met handen of schoenen besmeurd met vet.
- Voor een beter comfort, de stoel instellen op uw postuur en tijdens het rijden een goede houding aannemen.

⚠ BELANGRIJK ⚠

U mag nooit en te nimmer de stoel verstellen of instellen als de heftruck in beweging is.

- De bediener moet altijd een normale, goede houding aannemen bij het rijden: het is verboden armen of benen en in het algemeen ongeacht welk lichaamsdeel buiten de bestuurderscabine van de heftruck te steken.
- Het is verplicht de veiligheidsriem om te doen, de riem moet worden afgesteld op het postuur van de bestuurder.
- De bedieningsorganen mogen nooit en te nimmer gebruikt worden voor doeleinden waarvoor zij niet zijn ontworpen (bijvoorbeeld: op de heftruck klimmen of eraf stappen, kapstok enz...).
- In het geval de bedieningsorganen voorzien zijn van een inrichting voor geforceerde werking (blokkering van de hendel), is het verboden de bestuurderscabine te verlaten zonder deze bedieningsorganen in de normale stand terug te zetten.
- Het is verboden mensen mee te nemen op de heftruck of in de bestuurderscabine.

C - OMGEVING

- U moet de veiligheidsvoorschriften die ter plaatse van kracht zijn in acht nemen.
- Indien u de heftruck moet gebruiken op een slecht verlichte plaats of als u 's nachts met de heftruck gaat werken, moet u ervoor zorgen dat de heftruck voorzien is van werkverlichting.
- Let er tijdens het werken met de heftruck op dat niets of niemand in de weg van de heftruck en zijn lading staat.
- Geef niemand toestemming om in het werkbereik van de heftruck te komen of onder de lading door te gaan.
- Bij gebruik op een overdwarde helling moet men alvorens de mast op te tillen de voorschriften vermeld in de paragraaf: INSTRUCTIES MET BETREKKING TOT HET HANTEREN VAN EEN LADING: C - OVERDWARSE STABILITEIT VAN DE HEFTRUCK in acht nemen.
- Rijden op een overlangse helling:
 - Langzaam rijden en remmen.



- Verplaatsing onbelast: de vork of het toebehoren naar voren toe.



- Verplaatsing met een lading: de vork of het toebehoren naar achteren toe.

- Houd rekening houden met de afmetingen van de heftruck en zijn lading alvorens u in een smalle of lage doorgang te begeven.
- Begeef u nooit op een laadbrug alvorens de volgende punten te hebben gecontroleerd:
 - De laadbrug is naar behoren aangebracht en vergrendeld.
 - Het voertuig waarmee de laadbrug in verbinding staat (wagon, vrachtwagen enz.) kan zich niet verplaatsen.
 - De brug is geschikt voor het totale gewicht van de heftruck met eventuele lading.
 - De as is geschikt voor de afmetingen van de heftruck.
- Begeef u nooit op een laadbrug, een beplanking of in een goederenlift zonder te hebben gecontroleerd of deze het gewicht van de heftruck met eventuele lading kunnen dragen, of ze geschikt zijn voor zijn afmetingen en of ze zich in goede staat bevinden.
- Wees voorzichtig in de buurt van laadkades, greppels, steigers, onvaste grond, mangaten.
- Controleer of de grond onder de wielen vast genoeg is alvorens de lading op te heffen.
- Controleer of de steiger, het laadplatform, de stapel of de grond het gewicht van de lading kan dragen.

- Ladingen nooit op oneffen grond opstapelen, omdat deze zouden kunnen omvallen.
- De lading of het toebehoren mag niet gedurende langere tijd net boven een structuur worden getild omdat de mast kan zakken. In dergelijke gevallen is er permanent toezicht vereist om de hoogte van de vork of het toebehoren zo nodig bij te stellen.
- In het geval men werkzaamheden moet verrichten in de buurt van bovengrondse elektrische kabels, dient u te controleren of de veiligheidsafstand in acht genomen is tussen de werkzone van de heftruck en de elektrische leiding.

⚠ BELANGRIJK ⚠

U moet contact opnemen met het plaatselijke elektriciteitskantoor.

U kunt geëlektrocuteerd of ernstig verwond worden indien u werkt met de heftruck of hem te dicht parkeert bij de elektrische kabels.

Bij harde wind geen werkzaamheden verrichten die de stabiliteit van de heftruck en de lading in gevaar zouden kunnen brengen, vooral als de lading veel wind vangt.

D - ZICHTBAARHEID

- De veiligheid van personen binnen het werkbereik van de heftruck, evenals die van de heftruck en de bediener, hangt mede af van het goed zicht dat de bediener, onder alle omstandigheden en te allen tijde, dient te hebben over de onmiddellijke omgeving van de heftruck.
- Het ontwerp van deze heftruck geeft de bediener een goede zichtbaarheid (rechtstreeks en onrechtstreeks via de achteruitkijkspiegels) over de onmiddellijke omgeving van de heftruck tijdens onbelast rijden, met mast in vervoerstand.
- Als de omvang van de lading het zicht vooraan belemmert moeten bijzondere maatregelen worden genomen:
 - Achteruit rijden,
 - Inrichting van de werkomgeving,
 - Bijstand door een persoon die (buiten het werkbereik van de heftruck) aanwijzingen geeft. Zorg ervoor dat u deze persoon gedurende het hele manoeuvre goed kan zien,
 - Rijd in geen geval te lang achteruit.
- In het geval de zichtbaarheid op het traject ontoereikend blijkt te zijn, moet men zich laten helpen door iemand die (buiten het werkbereik van de heftruck) aanwijzingen geeft. Zorg ervoor dat u deze persoon gedurende het hele manoeuvre goed kan zien.
- Zie toe op een goede werking, afstelling en reiniging van de volgende onderdelen met het oog op het verbeteren van de zichtbaarheid: voorruit en ruiten, ruitenwissers en ruitenwassers, weg- en werkverlichting, achteruitkijkspiegels.

E - OPSTARTEN VAN DE HEFTRUCK

VEILIGHEIDSVOORSCHRIFTEN

⚠ BELANGRIJK ⚠

Men mag de heftruck alleen opstarten of ermee manoeuvreren als de bediener in de bestuurderscabine zit en als hij de veiligheidsriem heeft omgedaan en bijgesteld.

- In het voorkomende geval moet men, als de heftruck op sleeptouw genomen moet worden, de versnelling in de vrije stand zetten (zie: 3 - ONDERHOUD: F - SPECIAAL ONDERHOUD).

INSTRUCTIES

- Controleren of de kap(pen) dicht en vergrendeld is (zijn).
- Controleer of de rijrichtingschakelaar in de vrije stand staat.
- De contactsleutel draaien tot aan stand I om het elektrische contact aan te zetten.
- Alle controle-instrumenten in de gaten houden en met regelmatige tussenpozen tijdens het werken, zodat men eventuele storingen snel kan opsporen en verhelpen.
- Als een instrument niet de juiste indicatie geeft, het elektrische contact verbreken en onmiddellijk de nodige maatregelen treffen.

F - RIJDEN MET DE HEFTRUCK

VEILIGHEIDSVOORSCHRIFTEN

⚠ BELANGRIJK ⚠

Wij vestigen de aandacht van de bestuurders op de risico's verbonden aan het gebruik van de heftruck en met name:

- Het gevaar dat men de macht over het stuur kan verliezen.

- De mogelijkheid dat de overlangse en frontale stabiliteit van de heftruck in gevaar kan komen.

De bediener moet te allen tijde de heftruck onder controle hebben en houden.

In het geval de heftruck kantelt, moet men niet proberen uit de cabine te klimmen.

IN DE CABINE VAST BLIJVEN ZITTEN (IN DE GORDEL) VORMT DE BESTE BESCHERMING.

- De regels op het vlak van verkeer van de onderneming of bij gebreke hieraan de verkeersregels in acht nemen.
- Geen handelingen uitvoeren die de capaciteiten van de heftruck of het toebehoren te boven gaan.
- Altijd rijden met de heftruck met de vork of het toebehoren in de vervoersstand, dat wil zeggen op 300 mm van de grond en met de schortplaat schuin naar achteren gezet.
- Alleen ladingen vervoeren die goed in evenwicht zijn en die naar behoren zijn vastgezet om iedere risico van loslaten en vallen van de lading te voorkomen.
- Controleren of de pallets, kisten enz... zich in goede staat bevinden en of ze geschikt zijn om de betreffende lading op te heffen.
- Zich vooraf vertrouwd maken met de zone waarin men moet gaan werken met de heftruck.
- Controleren of de bedrijfsremmen naar behoren werken.
- De verplaatsingssnelheid van de heftruck met lading mag niet hoger dan 12 km/uur zijn.
- Rustig rijden in de versnelling die overeenkomt met de plaatselijke gebruiksomstandigheden (aard van de grond, belasting van de heftruck).
- De hydraulische bediening van de mast niet gebruiken als de heftruck in beweging is.
- De heftruck alleen manoeuvreren met uitgetrokken mast in uitzonderlijke gevallen en dan met de uiterste voorzichtigheid, heel langzaam rijden en zachtjes remmen. Ervoor zorgen dat men een goed zicht heeft.
- Snelheid verminderen bij de bochten.
- Altijd en immer de snelheid onder controle houden.
- Langzaam rijden op vochtige, glibberige of onregelmatige grond.
- Geleidelijk remmen zonder schokken.
- De rijrichtingschakelaar van de heftruck soepel bedienen en alleen gebruiken als de heftruck stilstaat.
- Tijdens het rijden de voet niet op de rempedaal houden.
- Altijd in gedachten houden dat de hydrostatische stuurbekrachtiging heel gevoelig is, het stuur dan ook voorzichtig en zonder schokken draaien.
- Het elektrische contact niet te lang zonder noodzaak aan laten staan.
- De bestuurderscabine niet verlaten met een opgetilde lading.
- Altijd in de rijrichting kijken en ervoor zorgen dat de zichtbaarheid op het traject altijd optimaal is.
- Vaak in de achteruitkijkspiegels kijken.
- Om obstakels heen rijden.
- Niet rijden langs de rand van een greppel of een steile helling.
- Het gelijktijdige gebruik van twee heftrucks om zware of grote vrachten te hanteren is gevaarlijk, hiervoor moeten bijzondere voorzorgsmaatregelen getroffen worden. Dit is alleen in uitzonderlijke gevallen toegestaan en na alle risico's naar behoren ingeschat te hebben.
- De sleutelcontactsluiter is ook een noodstop in geval van storingen in de werking op heftrucks die niet van een vuistnoodstop zijn voorzien.

INSTRUCTIES

- Altijd rijden met de heftruck met de vork of het toebehoren in de vervoersstand, dat wil zeggen op 300 mm van de grond en met de schortplaat schuin naar achteren gezet.
- De parkeerrem loszetten.
- Zet de rijrichtingschakelaar in de gewenste rijrichting en geef voorzichtig gas om de heftruck te verplaatsen.

G - STOPPEN VAN DE HEFTRUCK

VEILIGHEIDSVOORSCHRIFTEN

- Nooit de contactsleutel op de heftruck achterlaten als de bediener niet aanwezig is.
- Als de heftruck stilstaat of als de bediener de bestuurderscabine moet verlaten (zelfs maar voor even), moet men de vork of het toebehoren op de grond zetten, de parkeerrem aantrekken en tenslotte de rijrichtingschakelaar in de vrije stand zetten.
- Controleren of de heftruck niet staat op een plaats waar hij het verkeer zou kunnen hinderen en of hij niet staat op minder dan één meter van de rails van een treinspoor.
- Bij langdurig parkeren op de werkplaats, de heftruck beschermen tegen slechte weersomstandigheden de accu loskoppelen en volledig opladen, alle deuren en overige toegangen (portieren, ruiten, kappen enz...) tot de heftruck vergrendelen. Bij meerdere maanden parkeren van de heftruck in een zone met een temperatuur van ongeveer 20°C, de accu minstens één keer per maand opladen.

INSTRUCTIES

- Parkeer de heftruck op een vlak stuk grond of op een helling van minder dan 15 %.
- Zet de rijrichtingschakelaar in de vrije stand.
- De parkeerrem aantrekken.
- De vork of het toebehoren plat op de grond zetten.
- Indien men een toebehoren met grijper of tang gebruikt of een bak met hydraulische opening, dit toebehoren helemaal sluiten.
- Het elektrisch contact uitzetten met behulp van de sleutelcontactsluiter.
- De contactsleutel uit het contact halen.
- Het accucontact loskoppelen.
- Indien nodig de accu opladen.
- De heftruck helemaal afsluiten (portieren, ruiten, kappen...).

H - RIJDEN MET DE HEFTRUCK OP DE OPENBARE WEG

VEILIGHEIDSVOORSCHRIFTEN

- De bestuurder die op de openbare weg rijdt, moet de voorschriften van de van kracht zijnde wetgeving in acht nemen.
- De heftruck moet voldoen aan de bepalingen van de van kracht zijnde wetgeving op het vlak van het verkeer. Optionele uitrustingen zijn beschikbaar, raadpleeg uw dealer.

INSTRUCTIES

- Nagaan of het zwaailicht op zijn plaats is aangebracht en zijn werking controleren.
- Controleren of de lichten, knipperlichten en ruitenwissers naar behoren werken en schoon zijn.
- De lichten van de heftruck uitzetten indien de heftruck hiervan is voorzien.
- Het toebehoren op ongeveer 300 mm van de grond zetten.

RIJDEN MET DE HEFTRUCK MET HET TOEBEHOREN AAN DE VOORZIJDE

- U moet de in uw land van kracht zijnde wetgeving op het vlak van het rijden over de openbare weg met een toebehoren aan de voorzijde van de heftruck in acht nemen.
- Indien de wetgeving in uw land het toestaat te rijden met een toebehoren aan de voorzijde moet u op zijn minst:
 - Alle scherpe en/of gevaarlijke randen van het toebehoren beschermen en signaleren (zie: 4 - OPTIONELE TOEBEHOREN VOOR DEZE REEKS: BESCHERMING VAN DE TOEBEHOREN).
 - Het toebehoren moet onbelast zijn.
 - Controleren of het toebehoren niet het verlichtingsbereik van de voorlichten aan het oog onttrekt.
 - Controleren of de in uw land van kracht zijnde wetgeving geen andere verplichtingen oplegt.

Voor een vorkheftruck uitgerust met een sleepsysteem

RIJDEN MET DE HEFTRUCK MET EEN AANHANGER

- Wat betreft het gebruik van een aanhanger, moet u de in uw land van kracht zijnde wetgeving in acht nemen (maximale rijsnelheid, remmen, maximaal gewicht van de aanhanger enz.).
- Niet vergeten de elektrische uitrusting van de aanhanger aan te sluiten op die van de heftruck.
- De reminrichting van de aanhanger moet voldoen aan de van kracht zijnde wetgeving.
- In het geval u een aanhanger trekt met rembekrachtiging, moet de heftruck die de aanhanger trekt voorzien zijn van een reminrichting voor de aanhanger. In dit geval niet vergeten de rem uitrusting van de aanhanger aan te sluiten op die van de heftruck.
- De verticale kracht op de trekhaak mag niet hoger zijn dan het maximum dat door de constructeur is aangegeven (zie de plaat van de constructeur op de heftruck).
- Het toegestane totale rijdende gewicht mag niet hoger zijn dan het maximale gewicht dat door de constructeur is aangegeven (zie de plaat van de constructeur op de heftruck).

ZONODIG CONTACT OPNEMEN MET UW DEALER.

A - KEUZE VAN HET TOEBEHOREN

- Alleen de door MANITOU goedgekeurde en toegestane toebehoren kunnen gebruikt worden op de heftrucks.
- Controleren of het toebehoren geschikt is voor de te verrichten werkzaamheden (zie: 4 - OPTIONELE TOEBEHOREN VOOR DEZE REEKS).
- Controleren of het toebehoren naar behoren is geïnstalleerd en vergrendeld op de schortplaat van de heftruck.
- Controleren of de toebehoren van de heftruck naar behoren werken.
- De grenswaarden mbt de belasting van de heftruck met het gebruikte toebehoren in acht nemen.
- De nominale capaciteit van het toebehoren niet overschrijden.
- Nooit een lading in stroppen opheffen zonder het hiervoor benodigde toebehoren. Optionele uitrustingen zijn beschikbaar, contact opnemen met uw dealer.

B - GEWICHT VAN DE LAST EN ZWAARTEPUNT

- Alvorens een lading op te tillen, kennis nemen van zijn gewicht en zwaartepunt.
- De grenswaarden met betrekking tot de belasting van de heftruck, gelden voor een lading waarvan de overlangse stand van het zwaartepunt zich op 500 of 600 mm van de hiel van de vork bevindt (afhankelijk van het model heftruck) (fig. B1). Raadpleeg uw dealer aangaande hogere zwaartepunten.
- Bij onregelmatige ladingen het zwaartepunt bepalen in de overdwarse richting alvorens de lading te hanteren (fig. B2) en hem plaatsen in de overlangse as van de heftruck.

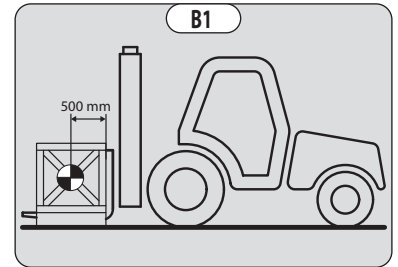

⚠ BELANGRIJK ⚠

Het is verboden een lading te hanteren die de effectieve capaciteit vermeld in de grenswaarden van de heftruck te boven gaat.

Wat betreft ladingen met een verplaatsbaar zwaartepunt (vloeistof bijvoorbeeld), moet men rekening houden met de variaties van het zwaartepunt om de te hanteren lading te bepalen en nog voorzichtiger te werk gaan om deze variaties zoveel mogelijk te beperken.

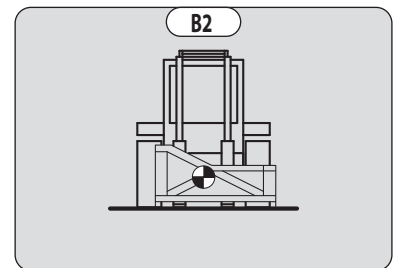

C - OVERDWARSE STABILITEIT VAN DE HEFTRUCK

De overdwarse stabiliteit is de overdwarse helling van het chassis ten opzichte van een horizontaal vlak.

Als men de lading optilt heeft dit invloed op de overdwarse stabiliteit van de heftruck. De overdwarse stabiliteit moet verzekerd zijn met de mast in de lage stand.

D - OPPAKKEN VAN EEN LADING OP DE GROND

- Met de heftruck loodrecht naar de lading toe rijden, de mast ingetrokken en de vork horizontaal (fig. D1).
- De vork in de juiste spreidstand zetten en centreren ten opzichte van de lading met het oog op de stabiliteit (fig. D2) (optionele uitrustingen zijn beschikbaar, raadpleeg uw dealer).
- Nooit een lading oppakken met één enkele vork.

⚠ BELANGRIJK ⚠

Wees voorzichtig, ledematen kunnen worden ingeklemd of verpletterd tijdens het handmatig instellen van de vork.

- Voorzichtig vooruit rijden met de heftruck (1) en de vork vlak voor de lading neerzetten (fig. D3). Zo nodig de mast (2) iets optillen als men de lading beetpakt.
- De lading in de vervoersstand zetten.
- De lading naar achteren hellen met het oog op de stabiliteit (verliezen van de lading bij het remmen of op helling).

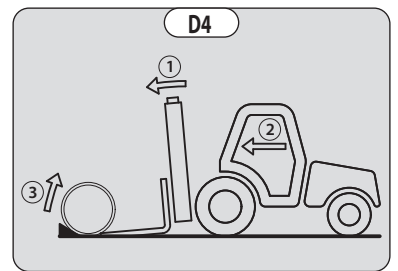
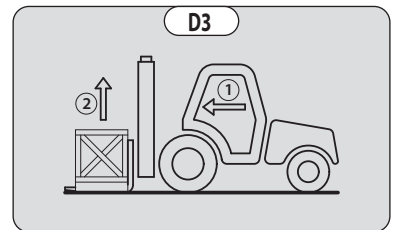
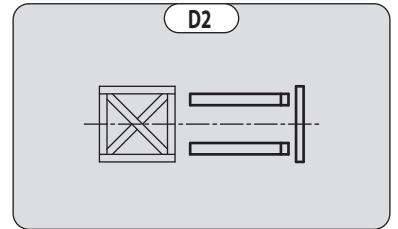
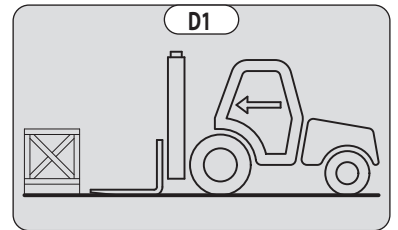

LADING ZONDER PALLET

- De schortplaat (1) schuin naar voren toe zetten en voorzichtig naar voren gaan met de heftruck (2) totdat de vork onder de lading kan worden geschoven (fig. D4) (zo nodig de lading stutten).
- De heftruck (2) verder naar voren laten gaan terwijl men de schortplaat nu schuin naar achteren toe zet (3) (fig. D4) om de lading op de vork te kunnen plaatsen.
- De overlangse en overdwarse stabiliteit van de lading controleren.

E - OPPAKKEN EN NEERZETTEN VAN EEN HOGE LADING OP BANDEN

⚠ BELANGRIJK ⚠

U mag nooit en te nimmer de mast opheffen als de overdwarse stabiliteit van de heftruck niet verzekerd is (zie: INSTRUCTIES MET BETREKKING TOT HET HANTEREN VAN EEN LADING: C - OVERDWARSE STABILITEIT VAN DE HEFTRUCK).

HERHALING: Controleren of de hierna volgende handelingen kunnen worden uitgevoerd met een goed zicht (zie: INSTRUCTIES MET BETREKKING TOT HET RIJDEN ONBELAST EN MET EEN LADING: D - ZICHTBAARHEID).

OPPAKKEN VAN EEN HOGE LADING OP BANDEN

- Controleren of de vork makkelijk onder de lading geschoven kan worden.
- De heftruck met de verticale mast (1) in de buurt brengen en de vorken ter hoogte van de lading (2) optillen (fig. E1).
- Zacht en voorzichtig manoeuvreren de vorken voor de lading tot de aanslag brengen (fig. E2).
- De parkeerrem aantrekken en de hendel van de rijrichtingschakelaar in de vrije stand zetten.

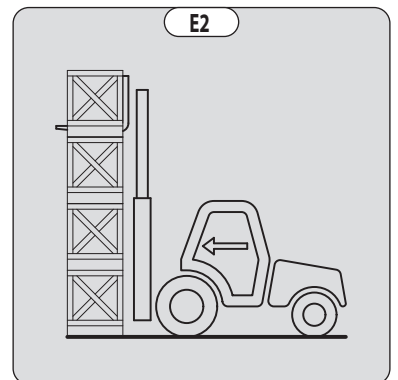
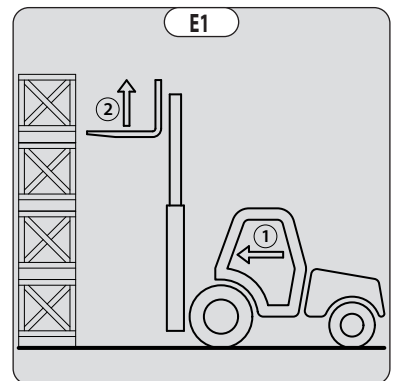

- Laat langzaam de lading (1) zakken (fig. E3).
- De schortplaat (2) voldoende schuin naar achteren zetten om de lading te stabiliseren (fig. E3).

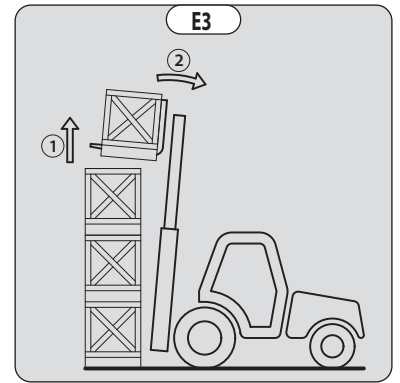

- De heftruck (1) zacht en voorzichtig manoeuvrerend naar achteren rijden om de lading los te halen (fig. E4).
- De mast (2) naar beneden brengen om de lading in transportstand te brengen (fig. E4).

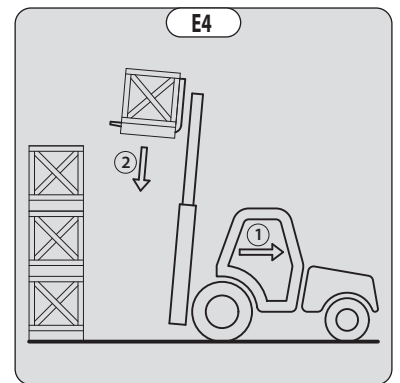

NEERZETTEN VAN EEN HOGE LADING OP BANDEN

- De lading in de vervoersstand tot voor de stapel brengen (fig. E5).
- De mast (1) opheffen totdat de lading hoger is dan de stapel en de heftruck (2) zacht en voorzichtig manoeuvrerend naar voren rijden (fig. E6) totdat de lading zich boven de stapel bevindt.
- De parkeerrem aantrekken en de hendel van de rijrichtingschakelaar in de vrije stand zetten.
- De lading horizontaal zetten door de mast schuin naar voren te zetten (1) en hem op de stapel zetten (2), hierbij controleren of de lading naar behoren gepositioneerd is (fig. E7).
- De heftruck (1) zeer voorzichtig manoeuvrerend naar achteren rijden om de vorken los te halen (fig. E8).
- Vervolgens de vorken in transportstand brengen.

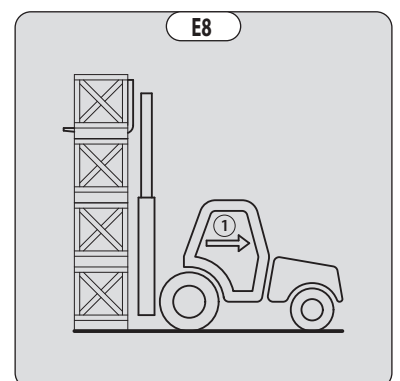
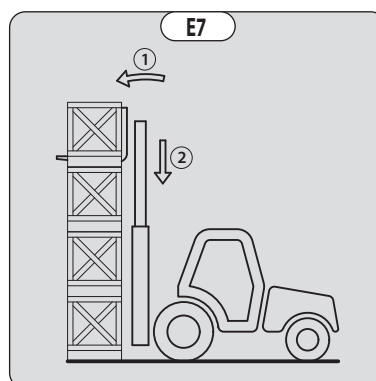
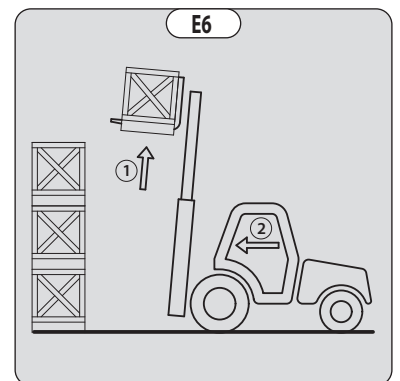
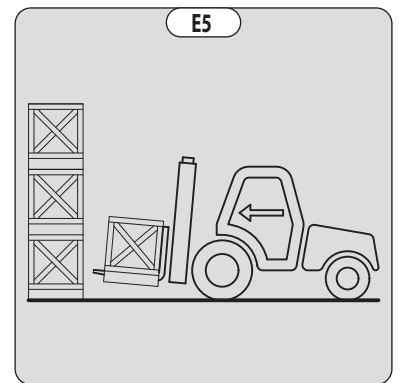

ONDERHOUDSINSTRUCTIES VAN DE HEFTRUCK

ALGEMENE INSTRUCTIES

- OPMERKING: Raadpleeg uw dealer wat betreft alle ingrepen die niet in het kader van het regelmatige onderhoud vallen (zie: 3 - ONDERHOUD: ONDERHOUDSTABEL).
- Kleding dragen die geschikt is voor de onderhoudswerkzaamheden aan de heftruck, geen sieraden en loszittende kleren dragen, het haar zonodig vastbinden en beschermen.
 - Vóór iedere ingreep op de heftruck het elektrische contact verbreken met de contactschakelaar en de contact sleutel verwijderen.
 - De handleiding aandachtig lezen.
 - De nodige reparaties, zelfs van ondergeschikt belang, altijd onmiddellijk uitvoeren.
 - Alle eventuele lekkages, zelfs de kleine, onmiddellijk verhelpen.
 - Ervoor zorgen dat de verbruiksstoffen en de versleten onderdelen in alle veiligheid en op ecologische wijze afgevoerd worden.
 - Pas op voor brandwonden en lekkend accuzuur.

ONDERHOUD

- Het periodieke onderhoud uitvoeren (zie: 3 - ONDERHOUD: ONDERHOUDSTABEL) met het oog op de goede werking van de heftruck. Als het periodieke onderhoud niet naar behoren wordt uitgevoerd, kan er geen beroep worden gedaan op de contractuele garantie.

ONDERHOUDSBOEKJE

- De onderhoudswerkzaamheden uitgevoerd overeenkomstig de aanbevelingen in het deel: 3 - ONDERHOUD en de andere inspectie-, onderhouds-, reparatie- of aanpassingswerkzaamheden uitgevoerd aan de heftruck of toebehoren ervan moeten worden genoteerd in een onderhoudsboekje. Voor elke handeling worden de datum van de werkzaamheden, de namen van de personen of bedrijven die ze hebben uitgevoerd, de aard van de handeling en, indien van toepassing, de regelmaat ervan aangegeven. Indien onderdelen van de heftruck worden vervangen, worden de referenties van deze onderdelen aangegeven.

PEIL VAN DE SMEERMIDDELEN

- De aanbevolen smeermiddelen gebruiken (nooit en te nimmer gebruikte smeermiddelen gebruiken).

ELEKTRICITEIT

- OPMERKING: Het is verboden ingrepen op het hydraulische circuit van de hantering van de lading uit te voeren met uitzondering van de handelingen beschreven in hoofdstuk 3 - ONDERHOUD: ONDERHOUDSTABEL.

⚠ BELANGRIJK ⚠

Nooit zuur in de accu doen.

In geen geval mag de polariteit van de accu worden omgekeerd.

Het hanteren en onderhouden van een accu kan gevaar opleveren. Neem de volgende voorzorgsmaatregelen in acht:

- Zuurbestendige veiligheidsbril, handschoenen, schort, handschoenen en kleding dragen.

- Ringen, bril, armband en kleding met metaaldelen afdoen.

- De accu altijd horizontaal houden.

- Niet roken en niet in de buurt van een vlam werken.

- Werken in een voldoende geventileerde ruimte.

- Na het werken met een accu altijd de handen wassen, omdat accuzuur corrosief is.

- Als er elektrolyt op de huid of in de ogen is gekomen, gedurende 15 minuten afspoelen met veel koud water en een arts raadplegen.

- Uitsluitend gereedschap met elektrische isolatie gebruiken.
- Tijdens het opladen van een accu niet roken of met een vlam in de buurt van de heftruck komen (vanwege het vrijkomen van waterstof).
- Geen metalen onderdelen op de accu leggen.
- De accu uit- en losschakelen voordat men gaat werken aan het elektrische circuit.
- De accu altijd horizontaal houden.
- Bij het vervangen van een accu altijd een accu gebruiken die geschikt is voor het gewicht, de afmetingen en het vermogen van de heftruck (zie: 2 - BESCHRIJVING: KARAKTERISTIEKEN).
- De elektrolyt van de accu uitsluitend op peil brengen met gedistilleerd of gedemineraliseerd water.

HYDRAULIEK

OPMERKING: Het is verboden ingrepen op het hydraulische circuit van de hantering van de lading uit te voeren met uitzondering van de handelingen beschreven het deel 3 - ONDERHOUD: ONDERHOUDSTABEL.

⚠ BELANGRIJK ⚠

De wijziging van de regeling van de EVENWICHTSKLEPPEN of de VEILIGHEIDSKLEPPEN, die zich op de cilinders van uw heftruck kunnen bevinden, zijn gevaarlijk.

De HYDRAULISCHE ACCU'S die mogelijk op uw heftruck aanwezig zijn, zijn apparaten die onder druk staan, het is gevaarlijk deze apparaten en hun leidingen te demonteren.

Deze handeling mag alleen door bevoegd personeel worden uitgevoerd (raadpleeg uw dealer).

- Niet proberen de koppel- en aansluitstukken, de slangen of een hydraulisch onderdeel los te draaien als het systeem onder druk staat.

SOLDERINGEN

⚠ BELANGRIJK ⚠

Elektrisch lassen op de heftruck is verboden, vanwege het gevaar dat de elektrische elementen beschadigd raken, met name de toerenregelaar (raadpleeg uw dealer).

WASSEN VAN DE HEFTRUCK

OPMERKING: Het wassen is verboden met uitzondering van de handelingen beschreven in hoofdstuk 3 - ONDERHOUD: ONDERHOUDSTABEL, raadpleeg uw dealer.

⚠ BELANGRIJK ⚠

Ontkoppel en bescherm de accustekker vooraleer waswerkzaamheden uit te voeren.

De elektrische componenten niet nat maken

Gebruik geen stoomreiniger, hogedrukreiniger of hogedrukspuit.

- De accu moet altijd schoon en droog zijn om te voorkomen dat de accu automatisch ontladst of dat er stroom wegloopt (zie: 3 - ONDERHOUD: ONDERHOUDSTABEL).
- De accu niet afdekken met plasticfolie. Hierdoor ontstaat statische elektriciteit, hetgeen kan resulteren in een explosie.
- De heftruck in zijn geheel en op zijn minst de betreffende plek schoonmaken voor iedere ingreep.
- Tijdens het wassen, de beweeglijke verbindingen, de elektrische componenten en aansluitingen vermijden.
- Zo nodig de heftruck beschermen zodat er geen water, damp of reinigingsproducten kunnen doordringen tot componenten die hierdoor beschadigd zouden kunnen raken, met name de elektrische componenten.
- Ervoor zorgen dat er geen sporen van olie of vet op de heftruck achterblijven.

TRANSPORT VAN DE HEFTRUCK

⚠ BELANGRIJK ⚠

Het transport van de heftruck houdt reële risico's in voor de bediener en het personeel dat tussenkomt.

- Het slepen, hijsen of transporteren van de heftruck (zie: 3 - ONDERHOUD: ONDERHOUDSTABEL).

DE HEFTRUCK WORDT LANGE TIJD NIET GEBRUIKT

INLEIDING

De hieronder gegeven aanbevelingen hebben ten doel beschadiging van de heftruck te voorkomen als hij lange tijd niet wordt gebruikt.

⚠ BELANGRIJK ⚠

De procedures die nodig zijn om de heftruck voor te bereiden voor een langdurige stilstand en om deze daarna opnieuw in gebruik te nemen, moeten door uw dealer worden uitgevoerd. Deze periode van stilstand mag niet langer zijn dan 12 maanden.

VOORBEREIDING VAN DE HEFTRUCK

- De heftruck in zijn geheel grondig schoonmaken.
- Alle eventuele lekkages van olie controleren en repareren.
- Versleten of beschadigde onderdelen vervangen.
- De geverfde delen van de heftruck met helder koud water wassen en afdrogen.
- Daar waar nodig de verf bijwerken.
- De heftruck stoppen (zie: INSTRUCTIES MET BETREKKING TOT HET RIJDEN ONBELAST EN MET EEN LADING).
- Controleren of de stangen van de mastcilinders allemaal ingetrokken zijn.
- De druk uit de hydraulische circuits laten ontsnappen.

BESCHERMING VAN DE HEFTRUCK

- De accu uitschakelen en verwijderen en opslaan op een veilige plaats beschut tegen koude na hem helemaal te hebben opgeladen (zie: 3 - ONDERHOUD: ONDERHOUDSTABEL).
- De heftruck op verticale stutten plaatsen zodat de banden niet in contact met de vloer zijn en de parkeerrem loszetten.
- De stangen van de vijzels die niet zijn ingetrokken tegen corrosie beschermen.
- De banden omwikkelen.

OPMERKING: In het geval de heftruck buiten wordt opgeslagen, moet men hem afdekken met een hermetisch dekzeil.

DE HEFTRUCK WORDT OPNIEUW IN GEBRUIK GENOMEN

- Monteer opnieuw de accu en sluit deze opnieuw aan (zie: 3 - ONDERHOUD: ONDERHOUDSTABEL).
- De beschermingen van de stangen van de vijzels verwijderen.
- Voer het dagelijks onderhoud uit (zie: 3 - ONDERHOUD: ONDERHOUDSTABEL).
- De parkeerrem aantrekken en de verticale stutten verwijderen.
- De heftruck in zijn geheel smeren (zie: 3 - ONDERHOUD: ONDERHOUDSTABEL).
- De heftruck opstarten met inachtneming van de instructies en veiligheidsvoorschriften (zie: INSTRUCTIES MET BETREKKING TOT HET RIJDEN ONBELAST EN MET EEN LADING).
- Alle hydraulische bewegingen met de mast uitvoeren, hierbij de nadruk leggen op de eindschakelaars van de vijzels.

DE HEFTRUCK VERWIJDEREN ALS AFVAL

⚠ BELANGRIJK ⚠

*Ervoor zorgen dat de verbruiksstoffen en de versleten onderdelen in alle veiligheid en op ecologische wijze afgevoerd worden.
Raadpleeg uw dealer vooraleer uw heftruck weg te gooien.*

RECYCLING VAN MATERIALEN

METALEN

- Ze zijn 100% terugwinbaar en recycleerbaar.

PLASTICS

- Plastic onderdelen zijn dusdanig gemarkeerd, in overeenstemming met de geldende regelgeving.
- Om de recycling te vergemakkelijken, is de waaier van verschillende materialen beperkt.
- De meerderheid van de kunststoffen bestaat uit kunststoffen van het type, dat gemakkelijk recyclebaar zijn door smelten, vermalen of granuleren.

RUBBER

- Banden en pakkingen kunnen worden vermalen om nuttig te zijn in de cementproductie of voor het verkrijgen van herbruikbaar granulaat.

GLAS

- Dit kan worden verwijderd en ingezameld om te worden verwerkt in de glasindustrie.

BESCHERMING VAN HET LEEFMILIEU

Door het uitbesteden van het onderhoud van uw heftruck aan het MANITOU-netwerk, wordt het gevaar van verontreiniging beperkt, en wordt bijgedragen aan de bescherming van het leefmilieu.

BESCHADIGDE OF VERSLETEN ONDERDELEN

- Laat geen onderdelen achter in de vrije natuur.
- MANITOU en haar netwerk onderschrijven de bescherming van het leefmilieu door middel van recycling.

GEBRUIKTE OLIE

- Het MANITOU-netwerk zorgt voor de inzameling en verwerking.
- Door de oude onderdelen aan hem toe te vertrouwen, wordt het risico op vervuiling beperkt.

OUDE ACCU'S EN BATTERIJEN

- Gooi de accu's en batterijen van de afstandsbediening niet weg, ze bevatten zware metalen die schadelijk zijn voor het milieu.
- Breng deze naar een MANITOU-netwerk of een ander erkend inzamelpunt.

OPMERKING: MANITOU produceert heftrucks met de beste prestaties en een minimale uitstoot van vervuilende stoffen.

2 - BESCHRIJVING

2 - BESCHRIJVING

<u>EG-VERKLARING VAN OVEREENSTEMMING</u> (ME 425 80V S3 / ME 430 80V S3 / ME 435 80V S3)	4
<u>'UKCA'-CONFORMITEITSVERKLARING</u> (ME 425 80V S3 / ME 430 80V S3 / ME 435 80V S3)	6
<u>STICKERS EN VEILIGHEIDSPLATEN</u>	8
<u>IDENTIFICATIE VAN DE HEFTRUCK</u>	10
<u>KENMERKEN</u>	12
<u>EIGENSCHAPPEN VAN MASTEN EN GRENSWAARDEN BELASTING</u> ME 425 80V S3	14
<u>EIGENSCHAPPEN VAN MASTEN EN GRENSWAARDEN BELASTING</u> ME 430 80V S3	16
<u>EIGENSCHAPPEN VAN MASTEN EN GRENSWAARDEN BELASTING</u> ME 435 80V S3	18
<u>KENMERKEN ACCU</u>	20
<u>BANDEN</u>	22
<u>CONTROLE- EN BEDIENINGSORGANEN</u>	26

EG-VERKLARING VAN OVEREENSTEMMING (ME 425 80V S3 / ME 430 80V S3 / ME 435 80V S3)

Dit document is een model van de EG-verklaring van overeenstemming en neemt de inhoud over van de oorspronkelijke verklaring die bij de machine werd geleverd.

Dit model en het originele document kunnen gegevensvelden bevatten die niet van toepassing zijn op de machine. Deze velden worden leeg gelaten als ze niet relevant zijn.

Raadpleeg de originele certificaten voor alle relevante waarden voor uw machine.

1) **DÉCLARATION «CE» DE CONFORMITÉ (originale)** **«EC» DECLARATION OF CONFORMITY (original)**

2) Constructeur, *Manufacturer* : **MANITOU BF**

3) Adresse, *Address* : **430, RUE DE L'AUBINIÈRE - B.P 10249
44158 - ANCENIS - CEDEX - FRANCE**

4) Titulaire du dossier technique, *Holder of the technical file* : **MANITOU BF**

3) Adresse, *Address* : **430, RUE DE L'AUBINIÈRE - B.P 10249
44158 - ANCENIS - CEDEX - FRANCE**

5) Le constructeur déclare que la machine décrite ci-après, *The manufacturer declares that the machine described below* :

ME 425 80V S3

ME 430 80V S3

ME 435 80V S3

6) Est conforme aux directives suivantes et à leurs transpositions en droit national (si applicables), *Complies with the following directives and their transpositions into national law (if applicable)* :

2006/42/CE

7) Pour les machines annexe IV, *For annex IV machines* : Non applicable

8) Numéro d'attestation, *Certificate number* : Non applicable

9) Organisme notifié, *Notified body* : Non applicable

2000/14/CE + 2005/88/CE

10) Procédure appliquée, *Applied procedure* :

9) Organisme notifié, *Notified body* :

11) Niveau de puissance acoustique, *Sound power level* :

12) Mesuré, *Measured* : dB (A)

13) Garanti, *Guaranteed* : dB (A)

2014/30/UE

14) Normes harmonisées utilisées, *Harmonised standards used* :

EN 12895

15) Normes ou dispositions techniques utilisées, *Standards or technical provisions used* :

-

16) Fait à, *Done at* :

17) Date, *Date* :

18) Nom du signataire, *Name of signatory* :

19) Fonction, *Function* :

20) Société, *Company* :

21) Signature, *Signature* :

- bg :** 1) удостоверение за « CE » съответствие (оригинална), 2) Фирмата, 3) Адрес, 4) Техническо досие, 5) Фабрикант на описаната по-долу машина, 6) Обявява, че тази машина, 7) Отговаря на следните директиви и на тяхното съответствие национално право, 8) За машините към допълнение IV, 9) Номер на удостоверението, 10) Наименувана фирма, 15) хармонизирани стандарти използвани, 16) стандарти или технически правила, използвани, 17) Изработено в, 18) Дата, 19) Име на разписалия се, 20) Функция, 21) Функция.
- cs :** 1) **ES prohlášení o shodě (původní)**, 2) Název společnosti, 3) Adresa, 4) Technická dokumentace, 5) Výrobce níže uvedeného stroje, 6) Prohlašuje, že tento stroj, 7) Je v souladu s následujícími směrnicemi a směrnicemi transponovanými do vnitrostátního práva, 8) Pro stroje v příloze IV, 9) Číslo certifikátu, 10) Notifikační orgán, 15) harmonizované normy použité, 16) Norem a technických pravidel používaných, 17) Místo vydání, 18) Datum vydání, 19) Jméno podepsaného, 20) Funkce, 21) Podpis.
- da :** 1) **EF Overensstemmelseserklæring (original)**, 2) Firmaet, 3) Adresse, 4) tekniske dossier, 5) Konstruktor af nedenfor beskrevne maskine, 6) Erklærer, at denne maskine, 7) Overholder nedennævnte direktiver og disses gennemførelse til national ret, 8) For maskiner under bilag IV, 9) Certifikat nummer, 10) Bemyndiget organ, 15) harmoniserede standarder, der anvendes, 16) standarder eller tekniske regler, 17) Udfærdiget i, 18) Dato, 19) Underskrivers navn, 20) Funktion, 21) Underskrift.
- de :** 1) **EG-Konformitätserklärung (original)**, 2) Die Firma, 3) Adresse, 4) Technischen Unterlagen, 5) Hersteller der nachfolgend beschriebenen Maschine, 6) Erklärt, dass diese Maschine, 7) den folgenden Richtlinien und deren Umsetzung in die nationale Gesetzgebung entspricht, 8) Für die Maschinen laut Anhang IV, 9) Bescheinigungsnummer, 10) Benannte Stelle, 15) angewandten harmonisierten Normen, 16) angewandten sonstigen technischen Normen und Spezifikationen, 17) Ausgestellt in, 18) Datum, 19) Name des Unterzeichners, 20) Funktion, 21) Unterschrift.
- el :** 1) **Δήλωση συμμόρφωσης CE (πρωτότυπο)**, 2) Η εταιρεία, 3) Διεύθυνση, 4) τεχνικό φάκελο, 5) Κατασκευάστρια του εξής περιγραφόμενου μηχανήματος, 6) Δηλώνει ότι αυτό το μηχάνημα, 7) Είναι σύμφωνο με τις εξής οδηγίες και τις προσαρμογές τους στο εθνικό δίκαιο, 8) Για τα μηχανήματα παραρτήματος IV, 9) Αριθμός δήλωσης, 10) Κοινοποιημένος φορέας, 15) εναρμονισμένα πρότυπα που χρησιμοποιούνται, 16) Πρότυπα ή τεχνικούς κανόνες που χρησιμοποιούνται, 16) Είναι σύμφωνο με τα εξής πρότυπα και τεχνικές διατάξεις, 17) Εν, 18) Ημερομηνία, 19) Όνομα του υπογράφοντος, 20) Θέση, 21) Υπογραφή.
- es :** 1) **Declaración DE de conformidad (original)**, 2) La sociedad, 3) Dirección, 4) expediente técnico, 5) Constructor de la máquina descrita a continuación, 6) Declara que esta máquina, 7) Está conforme a las siguientes directivas y a sus transposiciones en derecho nacional, 8) Para las máquinas anexo IV, 9) Número de certificación, 10) Organismo notificado, 15) normas armonizadas utilizadas, 16) Otras normas o especificaciones técnicas utilizadas, 17) Hecho en, 18) Fecha, 19) Nombre del signatario, 20) Función, 21) Firma.
- et :** 1) **EÜ vastavusdeklaratsioon (algupärane)**, 2) Äriühing, 3) Aadress, 4) Tehniline dokumentatsioon, 5) Seadme tootja, 6) Kinnitab, et see toode, 7) On vastavuses järgmistele direktiivide ja nende riigisisesse õigussesse ülevõtmiseks vastuvõetud õigusaktidega, 8) IV lisas loetletud seadmete puhul, 9) Tunnistuse number, 10) Sertifitseerimisasutus, 15) kasutatud ühtlustatud standardite, 16) Muud standardites või spetsifikatsioonides kasutatakse, 17) Väljaandmise koht, 18) Väljaandmise aeg, 19) Allkirjastaja nimi, 20) Amet, 21) Allkiri.
- fi :** 1) **EY-vaatimustenmukaisuusvakuutus (alkuperäiset)**, 2) Yritys, 3) Osoite, 4) teknisen eritelmän, 5) Jäljessä kuvatun koneen valmistaja, 6) Vakuuttaa, että tämä kone, 7) Täyttää seuraavien direktiivien sekä niitä vastaavien kansallisten säännösten vaatimukset, 8) Liitteen IV koneiden osalta, 9) Todistuksen numero, 10) Ilmoitettu laitos, 15) yhdenmukaistettuja standardeja käytetään, 16) muita standardeja tai eritelmiä, 17) Paikka, 18) Aika, 19) Allekirjoittajan nimi, 20) Toimi, 21) Allekirjoitus.
- ga :** 1) «**CE**» dearbhú comhréachta (bunaidh), 2) An comhlacht, 3) Seoladh, 4) comhad teicniúil, 5) Déantóir an innill a thuariscítear thíos, 6) Dearbhaíonn sé go bhfuil an t-inneall, 7) Go gclonn sé le na treoracha seo a leanas agus a trasúimh isteach i ndlí náisiúnta, 8) Le haghaidh innill an agusín IV, 9) Uimhir teastais, 10) Comhlacht a chuireadh i bhfios, 15) caighdeáin comhchuibhithe a úsáidtear, 16) caighdeáin eile nó sonraíochtaí teicniúla a úsáidtear, 17) Déanta ag, 18) Dáta, 19) Ainm an tsíniheora, 20) Feidhm, 21) Síniú.
- hu :** 1) **CE megfelelőségi nyilatkozat (eredeti)**, 2) A vállalat, 3) Cím, 4) műszaki dokumentáció, 5) Az alábbi gép gyártója, 6) Kijelenti, hogy a gép, 7) Megfelel az alábbi irányelveknek valamint azok honosított előírásainak, 8) A IV. melléklet gépeihez, 9) Bizonylati szám, 10) Értesített szervezet, 15) felhasznált harmonizált szabványok, 16) egyéb felhasznált műszaki szabványok és előírások hivatkozásai, 17) Kelt (hely), 18) Dátum, 19) Aláíró neve, 20) Funkció, 21) Aláírás.
- is :** 1) **Samræmisvottorð ESB (upprunalega)**, 2) Fyrirtækið, 3) Aðsetur, 4) Tæknilegar skrá, 5) Smíðar tækisins sem lýst er hér á eftir, 6) Staðfesting að tækið, 7) Samræmist eftirfarandi stöðlum og staðfærslu þeirra með hljóðn af þjóðarrétti, 8) Fyrir tækin í aukakafli IV, 9) Staðfestingarnúmer, 10) Tilkynnt til, 15) samhverfa staðla sem notaðir, 16) önnur staðlar eða forskriftir notað, 17) Staður, 18) Dagsetning, 19) Nafn undirritaðs, 20) Staða, 21) Undirskrift.
- it :** 1) **Dichiarazione CE di conformità (originale)**, 2) La società, 3) Indirizzo, 4) fascicolo tecnico, 5) Costruttore della macchina descritta di seguito, 6) Dichiaro che questa macchina, 7) È conforme alle direttive seguenti e alle relative trasposizioni nel diritto nazionale, 8) Per le macchine Allegato IV, 9) Numero di Attestazione, 10) Organismo notificato, 15) norme armonizzate applicate, 16) altre norme e specifiche tecniche applicate, 17) Stabilita a, 18) Data, 19) Nome del firmatario, 20) Funzione, 21) Firma.
- lt :** 1) **CE atitikties deklaracija (originalas)**, 2) Bendrovė, 3) Adresas, 4) Techninė byla, 5) Žemiau nurodytas įrenginio gamintojas, 6) Pareiškia, kad šis įrenginys, 7) Atitinka toliau nurodytas direktyvas ir į nacionalinius teisės aktus perkeltas jų nuostatas, 8) IV priedas dėl mašinų, 9) Sertifikato Nr., 10) Paskelbtoji įstaiga, 15) suderintus standartus naudojamas, 16) Kiti standartai ir techninės specifikacijos, 17) Pasirašyta, 18) Data, 19) Pasirašiusio asmens vardas ir pavardė, 20) Pareigos, 21) Parašas.
- lv :** 1) **EK atbilstības deklarācija (oriģināls)**, 2) Uzņēmums, 3) Adrese, 4) tehniskās lietas, 5) Talāk aprakstītās iekārtas ražotājs, 6) Apliecinā, ka šī iekārta, 7) Ir atbilstoša tālāk norādītajām direktīvajām un to transpozīcijai nacionālajā likumdošanā, 8) Iekārtām IV pielikumā, 9) Apliecināš numurs, 10) Reģistrētā organizācija, 15) lietotajiem saskaņotajiem standartiem, 16) lietotajiem tehniskajiem standartiem un specifikācijām, 17) Sastādīts, 18) Datums, 19) Parakstītāja vārds, 20) Amats, 21) Paraksts.
- mt :** 1) **Dikjarazzjoni ta' Konformità KE (originali)**, 2) Il-kumpanija, 3) Indirizz, 4) fajl tekniku, 5) Manifattriċi tal-magna deskritta hawn isfel, 6) Tiddikjara li din il-magna, 7) Hija konformi hija konformi mad-Direttivi segwenti u l-ligijiet li jimplimentawhom fil-ligi nazjonali, 8) Għall-magni fl-Anness IV, 9) Numru taċ-certifikat, 10) Entità nnotifikata, 15) l-istandards armonizzati użati, 16) standards tekniċi u specifikazzjonijiet oħra użati, 17) Magħmul f', 18) Data, 19) lsem il-firmatarju, 20) Kariga, 21) Firma.
- nl :** 1) **EG-verklaring van overeenstemming (oorspronkelijke)**, 2) Het bedrijf, 3) Adres, 4) technisch dossier, 5) Constructeur van de hierna genoemde machine, 6) Verklaart dat deze machine, 7) In overeenstemming is met de volgende richtlijnen en hun omzettingen in het nationale recht, 8) Voor machines van bijlage IV, 9) Goedkeuringsnummer, 10) Aangezegde instelling, 15) gehanteerde geharmoniseerde normen, 16) andere gehanteerde technische normen en specificaties, 17) Opgemaakt te, 18) Datum, 19) Naam van ondergetekende, 20) Functie, 21) Handtekening.
- no :** 1) **CE-samsvarserklæring (original)**, 2) Selskapet, 3) Adresse, 4) tekniske arkiv, 5) Fabrikant av følgende maskin, 6) Erklærer at denne maskinen, 7) Oppfyller kravene i følgende direktiver, med nasjonale gjennomføringsbestemmelser, 8) For maskinerne i tillegg IV, 9) Attestnummer, 10) Notifisert organ, 15) harmoniserte standarder som brukes, 16) Andre standarder og spesifikasjoner brukt, 17) Utstedt i, 18) Dato, 19) Underskriverens navn, 20) Stilling, 21) Underskrift.
- pl :** 1) **Deklaracja zgodności CE (oryginalne)**, 2) Spółka, 3) Adres, 4) dokumentacji technicznej, 5) Wykonawca maszyny opisanej poniżej, 6) Oświadczka, że ta maszyna, 7) Jest zgodna z następującymi dyrektywami i odpowiadającymi przepisami prawa krajowego, 8) Dla maszyn załącznik IV, 9) Numer certyfikatu, 10) Jednostka certyfikująca, 15) zastosowanych norm zharmonizowanych, 16) innych zastosowanych norm technicznych i specyfikacji, 17) Sporządzono w, 18) Data, 19) Nazwisko podpisującego, 20) Stanowisko, 21) Podpis.
- pt :** 1) **Declaração de conformidade CE (original)**, 2) A empresa, 3) Morada, 4) processo técnico, 5) Fabricante da máquina descrita abaixo, 6) Declara que esta máquina, 7) Está em conformidade às directivas seguintes e às suas transposições para o direito nacional, 8) Para as máquinas no anexo IV, 9) Número de certificado, 10) Entidade notificada, 15) normas harmonizadas utilizadas, 16) outras normas e especificações técnicas utilizadas, 17) Elaborado em, 18) Data, 19) Nome do signatário, 20) Cargo, 21) Assinatura.
- ro :** 1) **Declarație de conformitate CE (originală)**, 2) Societatea, 3) Adresa, 4) cărții tehnice, 5) Constructor al mașinii descrise mai jos, 6) Declară că prezenta mașină, 7) Este conformă cu directivele următoare și cu transpunerea lor în dreptul național, 8) Pentru mașinile din anexa IV, 9) Număr de atestare, 10) Organism notificat, 15) standardele armonizate utilizate, 16) alte standarde și specificații tehnice utilizate, 17) Întocmit la, 18) Data, 19) Numele persoanei care semnează, 20) Funcția, 21) Semnătura.
- sk :** 1) **ES vyhlásenie o zhode (pôvodný)**, 2) Názov spoločnosti, 3) Adresa, 4) technickej dokumentácie, 5) Výrobca nižšie opísaného stroja, 6) Vyhlasuje, že tento stroj, 7) Je v súlade s nasledujúcimi smernicami a smernicami transponovanými do vnútroštátneho práva, 8) Pre stroje v prílohe IV, 9) Číslo certifikátu, 10) Notifikačný orgán, 15) použité harmonizované normy, 16) použité iné technické normy a predpisy, 17) Miesto vydania, 18) Dátum vydania, 19) Meno podpisujúceho, 20) Funkcia, 21) Podpis.
- sl :** 1) **Izjava o ustreznosti (izvirna)**, 2) Družba, 3) Naslov, 4) tehnične dokumentacije, 5) Proizvajalac tukaj opisanega stroja, 6) Izjavlja, da je ta stroj, 7) Ustreza naslednjim direktivam in njihovi transpoziciji v državno pravo, 8) Za stroje priloga IV, 9) Številka potrdila, 10) Obvestilo organu, 15) uporabljene harmonizirane standarde, 16) druge uporabljene tehnične standarde in zahteve, 17) V, 18) Datum, 19) ime podpisnika, 20) Funkcija, 21) Podpis.
- sv :** 1) **CE-försäkran om överensstämmelse (original)**, 2) Företaget, 3) Adress, 4) tekniska dokumentationen, 5) Konstruktor av nedan beskrivna maskin, 6) Försäkrar att denna maskin, 7) Överensstämmer med nedanstående direktiv och införlivandet av dem i nationellt rätt, 8) För maskinerna i bilaga IV, 9) Nummer för godkännande, 10) Organism som underrättats, 15) Harmoniserade standarder som använts, 16) andra tekniska standarder och specifikationer som använts, 17) Upprättat i, 18) Datum, 19) Namn på den som undertecknat, 20) Befattning, 21) Namntecknin.

'UKCA'-CONFORMITEITSVERKLARING (ME 425 80V S3 / ME 430 80V S3 / ME 435 80V S3)

Dit document is een model van de UKCA-conformiteitsverklaring en neemt de inhoud over van de oorspronkelijke verklaring die bij de machine werd geleverd.

Dit model en het originele document kunnen gegevensvelden bevatten die niet van toepassing zijn op de machine. Deze velden worden leeg gelaten als ze niet relevant zijn.

Raadpleeg de originele certificaten voor alle relevante waarden voor uw machine.

UKCA DECLARATION OF CONFORMITY

Manufacturer: **MANITOU BF**
Address: **430, RUE DE L'AUBINIÈRE - BP 10249
44158 ANCENIS CEDEX - FRANCE**
Authorized representative: **MANITOU UK
Ebblake Industrial Estate - Dorset BH 31 6BB
Verwood - United Kingdom**

The manufacturer declares that the below described machinery:

**ME 425 80V S3
ME 430 80V S3
ME 435 80V S3**

Complies with the following legislation:

The supply of Machinery (Safety) Regulations 2008, as amended

The machine is designed for the lifting of persons:

Applied procedure: Non applicable
Certificate number: Non applicable
Dated:
Approved body: Non applicable

**Noise Emission in the Environment by Equipment
for use Outdoors Regulations 2001, as amended**

Applied procedure:
Approved body:

Sound power level:

Measured: dB (A)
Guaranteed: dB (A)

Electromagnetic Compatibility Regulations 2016, as amended

The following designated standards have been addressed:

EN 12895

The following standards or technical guidance have been addressed:

-

At: _____ Date: _____
Name of signatory:
Position:
Company:
Signature:

STICKERS EN VEILIGHEIDSPLATEN



*Alle veiligheidsstickers en -platen schoonmaken zodat ze leesbaar zijn.
Vervang verplicht de stickers en platen met veiligheidsvoorschriften indien zij niet goed leesbaar of beschadigd zijn.
Controleer na elke vervanging van een onderdeel of de veiligheidsplaten en -stickers nog aanwezig zijn.*

STICKERS EN PLATEN

MERKTEKEN	REFERENTIE	BESCHRIJVING
1		- Contactslot
2	52548660	- Handrem
3	52548603	- Voorschriften zekeringen
4		- Zekeringen
5	52759172	- Waarschuwing risico van onjuist gebruik (alleen voor het Verenigd Koninkrijk)
6	828054	- Veiligheidsvoorschriften inklemming
7	52521861	- Veiligheidsvoorschriften mast
8	Raadpleeg uw dealer	- Plaat fabrikant
9	828044	- Veiligheidsvoorschriften vorken
10	52521805	- Voorschriften voor het hijsen
11	24653	- Hijspunt
12	52531617	- Veiligheidsvoorschriften bestuurder
13	52548638	- Noodstop
14	Raadpleeg uw dealer	- Grenswaarden belasting (volgens model) *
15	52521860	- Hydraulische olie
16	289101	- Bevestigingspunt

* De in de handleiding genoemde grenswaardenbelasting is een standaard of nieuwe tabel. Elke heftruck gekoppeld aan toebehoren heeft een specifieke tabel. Raadpleeg hiervoor uw dealer.

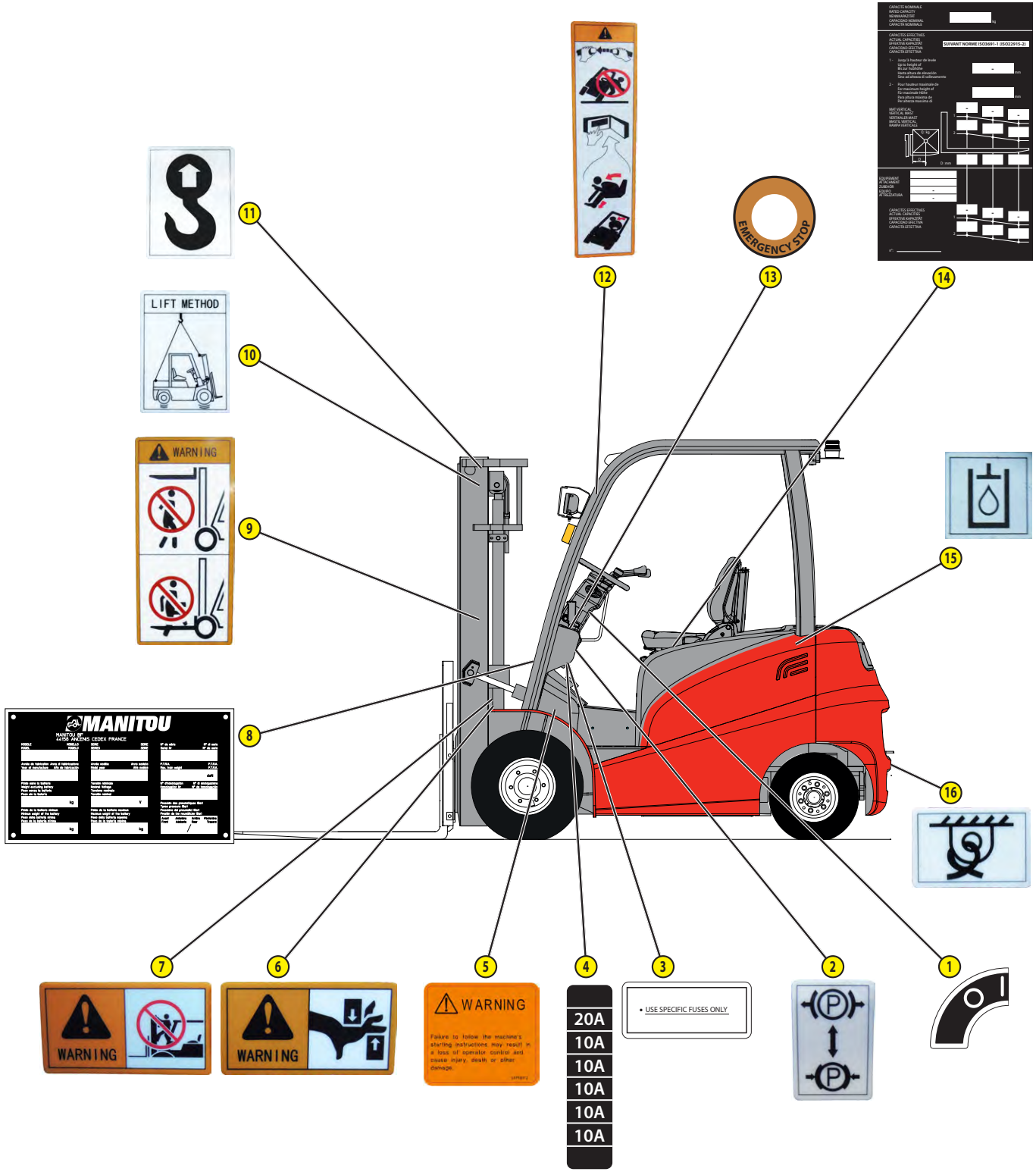

IDENTIFICATIE VAN DE HEFTRUCK

Ons beleid is gebaseerd op een constante verbetering van onze producten, dientengevolge kan het voorkomen dat wij bepaalde wijzigingen doorvoeren in onze serie heftrucks zonder dat wij verplicht zijn onze klanten hiervan op de hoogte te stellen.

Wij verzoeken u vriendelijk altijd op uw bestellingen voor reserveonderdelen of aanvragen voor technische inlichtingen de volgende gegevens te vermelden:

OPMERKING: Teneinde iedere vergissing met betrekking tot de nummers uit te sluiten, raden wij u aan ze in te vullen op de hiervoor voorziene plaatsen als u de heftruck in ontvangst neemt.

TYPEPLAATJE VAN DE CONSTRUCTEUR VAN DE HEFTRUCK

- A - MODEL
- B - SERIE
- C - Serienummer
- D - Bouwjaar
- E - Modeljaar
- F - Toegestaan totaal rijdend gewicht
- G - Gewicht zonder accu
- H - Nominaal vermogen
- I - Homologatienummer
- J - Gewicht van de accu mini
- K - Gewicht van de accu maxi
- L - Bandendruk

Alle overige technische inlichtingen met betrekking tot de heftruck staan beschreven in het hoofdstuk: 2 - BESCHRIJVING: KENMERKEN.

ELEKTROMOTOR VAN HYDRAULISCHE POMP

- Type
- Model
- Serienummer
- Referentie
- Vermogen

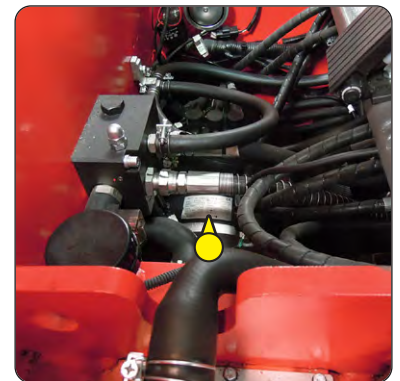

ELEKTRISCHE TRANSMISSIEMOTOR

- Type
- Model
- Serienummer
- Referentie
- Vermogen

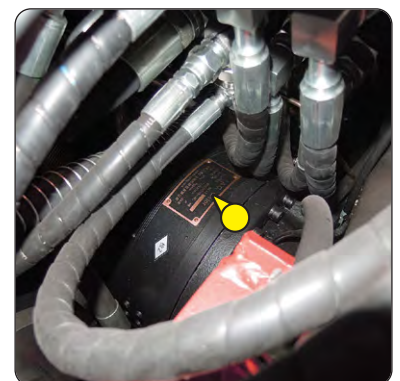

VOORWIEL-REDUCTIETANDWIEL

- Model
- Serienummer
- Bouwjaar

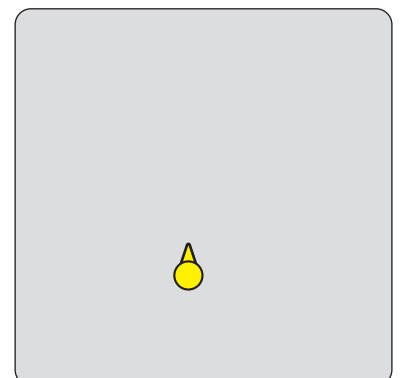

MAST

- Identificatienr. van de mast

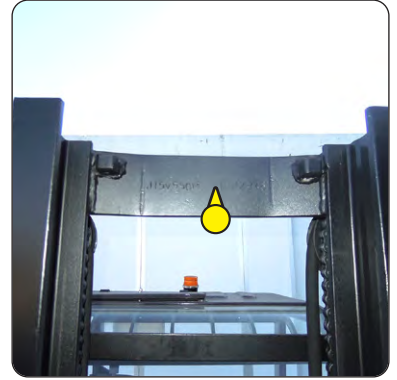

CHASSIS

- Chassisnummer



TYPEPLAATJE TOEBEHOREN

- A - Model
- B - Serienummer
- C- Bouwjaar
- D - Leeggewicht
- E - Zwaartepunt
- F - Nominaal vermogen
- G - Bedrijfsdruk

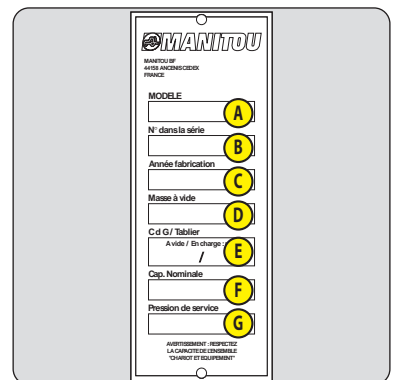

KENMERKEN

BENAMING	1,1	FABRIKANT	MANITOU			
	1,2	MODELTYPE	ME 425 80V ME 425 80V FOB	ME 430 80V ME 430 80V FOB	ME 435 80V ME 435 80V FOB	
	1,3	Aandrijving: accu, diesel, benzine, LPG, stopcontact	Batterij			
	1,4	Type besturing: handmatig, begeleider, staand, zittend	Zittend			
	1,5	Nominale capaciteit/belasting op vork (basiscapaciteit)	Q (t)	2,5	3	3,5
	1,6	Zwaartepunt van de last	c (mm)	500		
	1,8	Afstand van het draagvlak van de last tot het midden van de vooras	x (mm)	425	445	445
	1,9	Wielbasis	y (mm)	1750		
GEWICHT	2,1	Heftruckgewicht bedrijfsklaar	kg	5100	5250	5550
	2,2	Belasting per as vooraan belast	kg	6620	7340	8050
	2.2.1	Belasting per as belast achteraan	kg	980	910	1000
	2,3	Belasting per as vooraan onbelast	kg	2500	2572	2720
	2.3.1	Belasting per as achteraan onbelast	kg	2600	2678	2830
ONDERWAGEN	3,1	Uitrusting wielen: band (V), superelastisch (SE), luchtband (L)		SE		
	3,2	Afmetingen voorwielen	" of mm	23x9-10	23x9-10	23x10-12
	3,3	Afmetingen achterwielen	" of mm	18x7-8	18x7-8	200/50-10
	3,5	Aantal voorwielen (x = aangedreven)		2x		
	3.5.1	Aantal achterwielen (x = aangedreven)		2		
	3,6	Spoorbreedte (midden wiel) vooraan	b10 (mm)	1073	1073	1085
	3,7	Spoorbreedte (midden wiel) achteraan	b11 (mm)	960		
AFMETINGEN	4,1	Kantelen van de mast naar voren	$\alpha(^{\circ})$	5		
	4.1.1	Kantelen van de mast naar achteren	$\beta(^{\circ})$	8		
	4,2	Hoogte neergelaten mast	h1 (mm)	2235		
	4,3	Vrij heffen	h2 (mm)	150		
	4,4	Hefhoogte	h3 (mm)	3000		
	4,5	Totale hoogte uitgeschoven (met / zonder maststeun)	h4 (mm)	4046/3643	4142/3838	4142/3838
	4,7	Hoogte van de beschermkooi (cabine)	h6 (mm)	2240		
	4,8	Stoelhoogte	h7 (mm)	1190		
	4.12	Koppelingshoogte	h10 (mm)	625		
	4.19	Totale lengte	l1 (mm)	3640	3645	3650
	4.20	Lengte tot de hiel van de vork	l2 (mm)	2490	2495	2500
	4.21	Totale breedte	b1 (mm)	1275	1275	1315
	4.22	Doorsnede vorkarmen	e/s (mm)	122 / 40	122 / 45	122 / 50
	4.22.2	Lengte vorkarmen	l (mm)	1150		
	4.23	Schutbord vorkenhouder volgens norm DIN 15173 A/B		FEM 2 A	FEM 3 A	FEM 3 A
	4.24	Breedte vorkenbord	b3 (mm)	1100		
	4.31	Bodemvrijheid van de mast	m1 (mm)	105	105	112
	4.32	Bodemvrijheid in het centrum van de onderwagen	m2 (mm)	115		
	4.33	Dwarsbreedte van het gangpad pallet 1000x1200	Ast (mm)	4025	4045	4045
	4.34	Longitudinale breedte van het gangpad pallet 800x1200	Ast (mm)	4225	4245	4245
4.35	Draaistraal	Wa (mm)	2400			
4.36	Interne draaicirkel	b13 (mm)	730			
UITVOERING	5,1	Verplaatsingssnelheid belast	km/u	19		
	5.1.1	Verplaatsingssnelheid onbelast	km/u	20		
	5,2	Hijssnelheid met last	m/s	0,46	0,42	0,39
	5.2.1	Hijssnelheid onbelast	m/s	0,62	0,54	0,54
	5,3	Daalsnelheid belast	m/s	0,47	0,45	0,47
	5.3.1	Daalsnelheid onbelast	m/s	0,42		
	5,5	Nominale tractiekracht belast	N	17400	17200	16900
	5.5.1	Nominale tractiekracht onbelast	N	16400	16800	17000
	5,7	Laadbrug belast	%	16	14	12
	5.7.1	Laadbrug onbelast	%	21	20	18
	5,9	Versnellingsstijd voor rijden belast	s	4,3	4,4	4,5
5.9.1	Versnellingsstijd voor rijden onbelast	s	3,8	3,9	4,0	
5.10	Bedrijfsrem		Multischijven in oliebad			

MOTORSISATIE	6,1	Vermogen verplaatsingsmotor	KW	18,5		
	6,2	Vermogen hijsmotor	KW	25,4		
	6,3	Afmetingen accubak conform DIN 43531/35/36 A,B,C, nr		DIN 43536 A		
	6,4	Accuspanning / capaciteit	V/Ah	80/700		
	6,6	Energieverbruik volgens VDI-cyclus	kWh / u	10,5	11,5	12,5
DIVERSEN	8,1	Snelheidsregeling		Elektronisch		
	8,2	Hydraulische bedrijfsdruk voor toebehoren	Bar	210		
	8,3	Oliedebiet voor toebehoren	L/min	65		
	8,4	Geluidsniveau op oorhoogte chauffeur volgens EN 12053	dB (A)	71	72	74
	8,5	Trekkrachtregelaar		Kollmorgen AC		
	8,6	Regelaar van de hydraulische bewegingen		Kollmorgen AC		
	8,7	Gemiddelde gewogen versnelling op het lichaam van de bestuurder (volgens de norm NF EN 13059)	m/s ²	0,7		

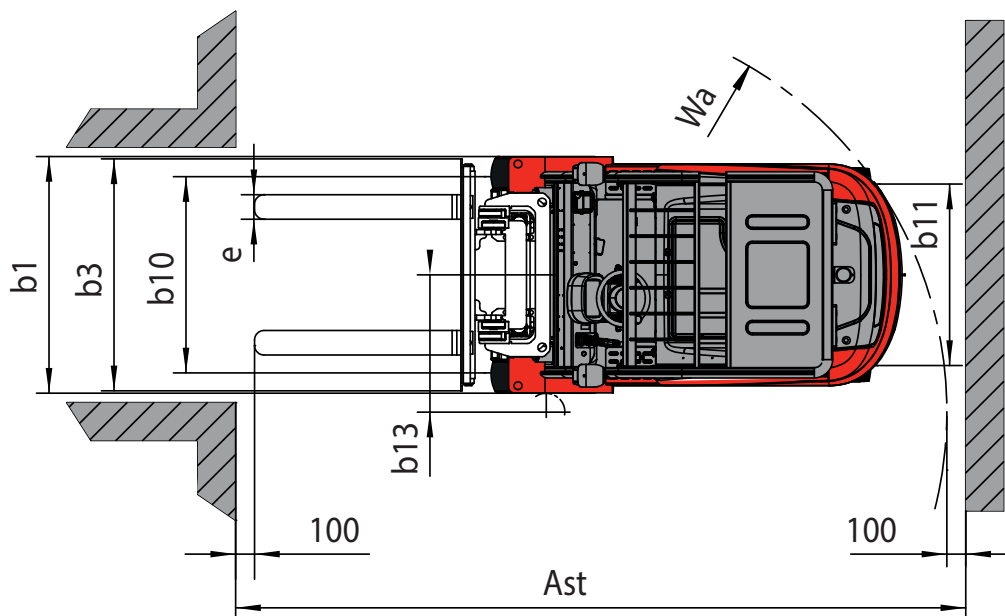
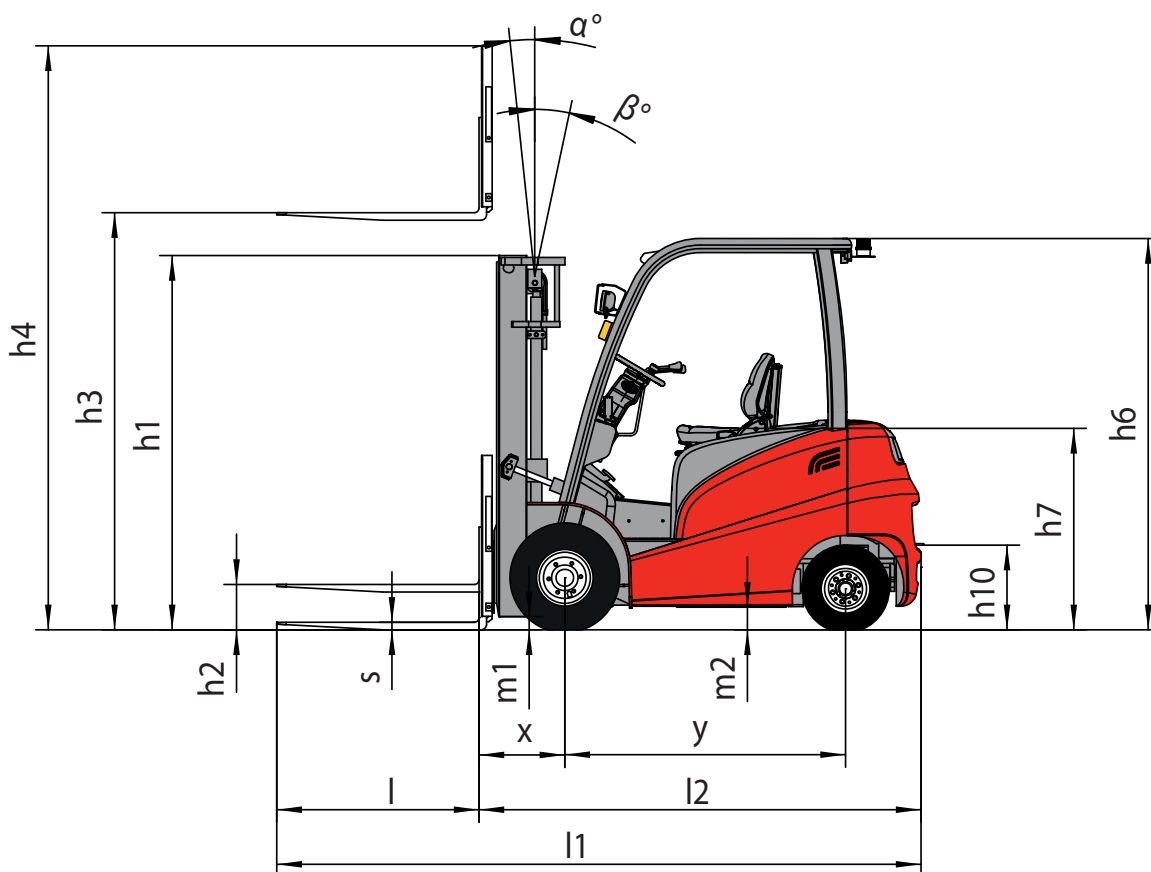

EIGENSCHAPPEN VAN MASTEN EN GRENSWAARDEN BELASTING ME 425 80V S3 / ME 425 80V S3 FOB

OPMERKING: De specificaties zijn niet bindend voor de fabrikant en kunnen worden gewijzigd zonder voorafgaande kennisgeving.

HEF-MAST	VRIJ HEFFEN		MASTHOOGTE				KANTELING		WAARDEN OP DE VORKEN		WAARDEN MET INGEBOUWDE TDL	
	h2 met ondersteuning (mm)	h2 zonder ondersteuning (mm)	h1 neergelaten (mm)	h4 ingezet met ondersteuning (mm)	h4 ingezet zonder ondersteuning (mm)	α AV (°)	β AR (°)	Hoogte bij maximale capaciteit (mm)	Capaciteit bij max. hoogte CDG bij 500 mm (kg)	Hoogte bij maximale capaciteit (mm)	Capaciteit bij max. hoogte CDG bij 500 mm (kg)	
ME 425 ME 425 FOB	3000 std	140	2085	4046	3643	5	8	3000	2500	3000	2500	
	3300	140	2235	4346	3943	5	8	3300	2500	3300	2500	
	3500	140	2335	4546	4143	5	8	3500	2500	3500	2500	
	3700	140	2485	4746	4243	5	8	3700	2500	3700	2500	
	4000	140	2685	5046	4643	5	8	4000	2500	4000	2500	
	4300	140	2835	5346	4943	5	5	4300	2500	4300	2500	
	4500	140	2935	5546	5143	5	5	4500	2500	4500	2500	
	4800	140	3085	5846	5443	5	5	4800	2500	4800	2500	
	5000	140	3185	6046	5643	5	5	5000	2500	5000	2500	
	3000	990	1370	2035	4046	3665	5	8	3000	2500	3000	2500
DUPLEX VRIJ HEFFEN	3300	1140	2185	4346	3965	5	8	3300	2500	3300	2500	
	3700	1340	1720	2385	4746	5	8	3700	2500	3700	2500	
	4000	1540	1920	2585	5046	5	8	4000	2500	4000	2500	
	4000	990	1370	2035	5046	5	5	4000	2500	4000	2500	
TRIPLEX VRIJ HEFFEN	4300	1090	1470	2135	5346	5	5	4300	2500	4300	2500	
	4800	1240	1620	2285	5846	5	5	4800	2500	4800	2500	
	5000	1340	1720	2385	6046	5	5	5000	2500	5000	2500	
	5500	1540	1920	2585	6546	5	5	5500	2500	5500	2500	
	6000	1790	2170	2835	7046	5	5	6000	2500	6000	2500	

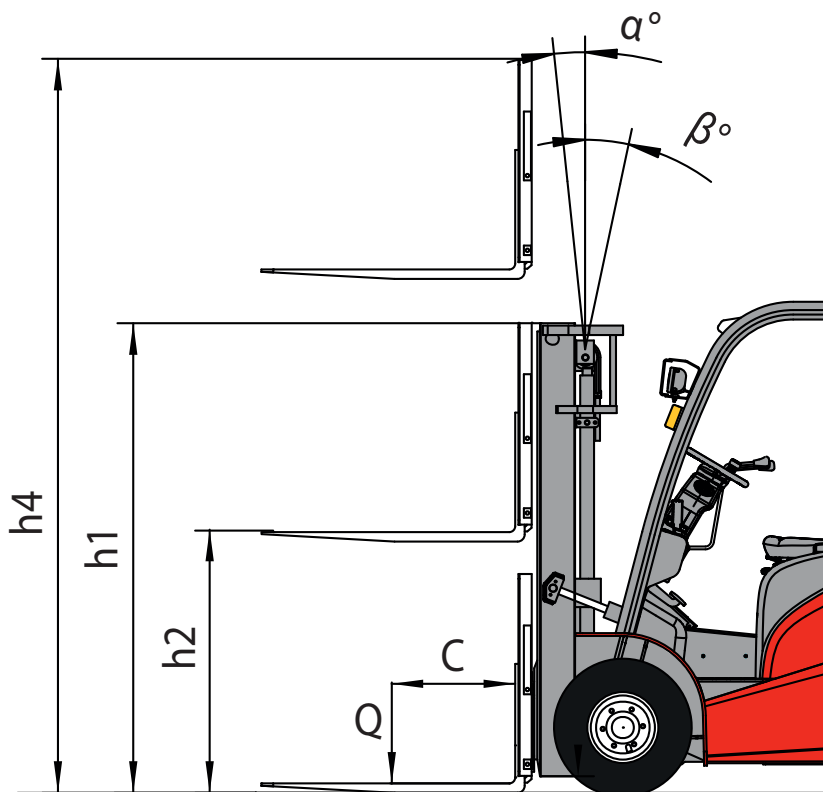

- NOMINALE CAPACITEIT ▶
- EFFECTIEVE CAPACITEIT (overeenkomstig norm ISO 3691-1) ▶
- 1 - Tot de hefhoogte ▶
- 2 - Voor een maximale hoogte van ▶
- VERTICALE MAST ▶
- APPARATUUR ▶
- EFFECTIEVE CAPACITEIT ▶

CAPACITE NOMINALE RATED CAPACITY NENNINGKAPAZITAT CAPACIDAD NOMINAL CAPACITÀ NOMINALE	[] kg
CAPACITES EFFECTIVES ACTUAL CAPACITIES EFFEKTIVE KAPAZITAT CAPACIDAD EFECTIVA CAPACITÀ EFFETTIVA	SUIVANT NORME ISO3691-1 (ISO22915-2)
1 - Jusqu'à hauteur de levée Up to height of Bis zur Hubhöhe Hasta altura de elevación Sino ad altezza di sollevamento	[] mm
2 - Pour hauteur maximale de For maximum height of Für maximale Höhe Para altura máxima de Per altezza massima di	[] mm
MAT VERTICAL VERTICAL MAST VERTIKALE MAST MASTIL VERTICAL RAMPA VERTICALE	<p>Q: kg</p> <p>D: mm</p>
EQUIPEMENT ATTACHMENT ZUBEHÖR EQUIPO ATTREZZATURA	[]
CAPACITES EFFECTIVES ACTUAL CAPACITIES EFFEKTIVE KAPAZITAT CAPACIDAD EFECTIVA CAPACITÀ EFFETTIVA	<p>1 - []</p> <p>2 - []</p>
n°	[]

OPMERKING: De in de handleiding genoemde grenswaarden van de belasting is een standaard of nieuwe tabel. Elke heftruck gekoppeld aan toebehoren heeft een specifieke tabel. Raadpleeg hiervoor uw dealer.

EIGENSCHAPPEN VAN MASTEN EN GRENSWAARDEN BELASTING ME 430 80V S3 / ME 430 80V S3 FOB

OPMERKING: De specificaties zijn niet bindend voor de fabrikant en kunnen worden gewijzigd zonder voorafgaande kennisgeving.

HEF-MAST	VRIJ HEFFEN		MASTHOOGTE			KANTELING		WAARDEN OP DE VORKEN		WAARDEN MET INGEBOUWDE TDL		
	h2 met ondersteuning (mm)	h2 zonder ondersteuning (mm)	h1 neergelaten (mm)	h4 ingezet met ondersteuning (mm)	h4 ingezet zonder ondersteuning (mm)	α AV (°)	β AR (°)	Hoogte bij maximale capaciteit (mm)	Capaciteit bij max. hoogte CDG bij 500 mm (kg)	Hoogte bij maximale capaciteit (mm)	Capaciteit bij max. hoogte CDG bij 500 mm (kg)	
ME 430 ME 430 FOB	3000 std	145	2235	4142	3838	5	8	3000	3000	3000	3000	
	3300	145	2385	4442	4138	5	8	3300	3000	3300	3000	
	3500	145	2485	4642	4338	5	8	3500	3000	3500	3000	
	3700	145	2535	4742	4438	5	8	3700	3000	3700	3000	
	4000	145	2835	5142	4838	5	8	4000	3000	4000	3000	
	4300	145	2985	5442	5138	5	5	4300	3000	4300	3000	
DUPLEX TOTALE ZICHTBAAR- HEID	4500	145	3085	5642	5338	5	5	4500	3000	4500	3000	
	4800	145	3235	5942	5638	5	5	4800	3000	4800	3000	
	5000	145	3335	6142	5838	5	5	5000	3000	5000	3000	
	3000	990	1275	2135	4142	3860	5	8	3000	3000	3000	3000
	3300	1140	1425	2285	4442	4160	5	8	3300	3000	3300	3000
	3700	1340	1625	2485	4842	4560	5	8	3700	3000	3700	3000
DUPLEX VRIJ HEFFEN	4000	1540	1825	2685	5142	4860	5	8	4000	3000	4000	3000
	4000	890	1250	2035	5142	4785	5	5	4000	3000	4000	3000
	4300	990	1350	2135	5442	5085	5	5	4300	3000	4300	3000
	4800	1140	1500	2285	5942	5585	5	5	4800	3000	4800	3000
	5000	1240	1600	2385	6142	5785	5	5	5000	3000	3000 tot 4000	2900
	5500	1440	1800	2585	6642	6285	5	5	3000 tot 4000	2900	3000 tot 4000	2800
TRIPLEX VRIJ HEFFEN	6000	1690	2050	2835	7142	6785	5	5	3000 tot 4000	2700	3000 tot 4000	2650

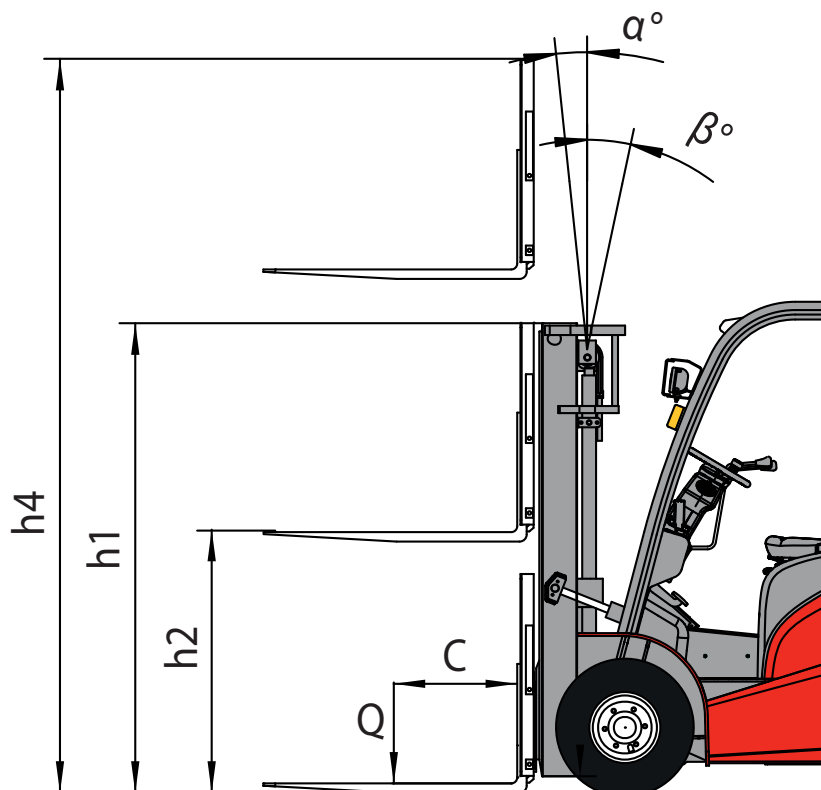

- NOMINALE CAPACITEIT ▶
- EFFECTIEVE CAPACITEIT (overeenkomstig norm ISO 3691-1) ▶
- 1 - Tot de hefhoogte ▶
- 2 - Voor een maximale hoogte van ▶
- VERTICALE MAST ▶
- APPARATUUR ▶
- EFFECTIEVE CAPACITEIT ▶

CAPACITE NOMINALE RATED CAPACITY NENNKAPAZITAT CAPACIDAD NOMINAL CAPACITÀ NOMINALE	kg
CAPACITES EFFECTIVES ACTUAL CAPACITIES EFFEKTIVE KAPAZITAT CAPACIDAD EFECTIVA CAPACITÀ EFFETTIVA	SUIVANT NORME ISO3691-1 (ISO22915-2)
1 - Jusqu'à hauteur de levée Up to height of Bis zur Hubhöhe Hasta altura de elevación Sino ad altezza di sollevamento	mm
2 - Pour hauteur maximale de For maximum height of Für maximale Höhe Para altura máxima de Per altezza massima di	mm
MAT VERTICAL VERTICAL MAST VERTIKALE MAST MASTIL VERTICAL RAMPA VERTICALE	
EQUIPEMENT ATTACHMENT ZUBEHÖR EQUIPO ATTREZZATURA	
CAPACITES EFFECTIVES ACTUAL CAPACITIES EFFEKTIVE KAPAZITAT CAPACIDAD EFECTIVA CAPACITÀ EFFETTIVA	
n°	

OPMERKING: De in de handleiding genoemde grenswaarden van de belasting is een standaard of nieuwe tabel. Elke heftruck gekoppeld aan toebehoren heeft een specifieke tabel. Raadpleeg hiervoor uw dealer.

EIGENSCHAPPEN VAN MASTEN EN GRENSWAARDEN BELASTING ME 435 80V S3 / ME 435 80V S3 FOB

OPMERKING: De specificaties zijn niet bindend voor de fabrikant en kunnen worden gewijzigd zonder voorafgaande kennisgeving.

HEF-MAST	VRIJ HEFFEN		MASTHOOGTE				KANTELING		WAARDEN OP DE VORKEN		WAARDEN MET INGEBOUWDE TDL	
	h2 met ondersteuning (mm)	h2 zonder ondersteuning (mm)	h1 neergelaten (mm)	h4 ingezet met ondersteuning (mm)	h4 ingezet zonder ondersteuning (mm)	α AV (°)	β AR (°)	Hoogte bij maximale capaciteit (mm)	Capaciteit bij max. hoogte CDG bij 500 mm (kg)	Hoogte bij maximale capaciteit (mm)	Capaciteit bij max. hoogte CDG bij 500 mm (kg)	
ME 435 ME 435 FOB	3000 std	150	2235	4142	3838	5	8	3000	3500	3000	3500	
	3300	150	2385	4442	4138	5	8	3300	3500	3300	3500	
	3500	150	2485	4642	4338	5	8	3500	3500	3500	3500	
	3700	150	2585	4842	4538	5	8	3700	3500	3700	3500	
	4000	150	2835	5142	4838	5	8	4000	3500	4000	3500	
	4300	150	2985	5442	5138	5	5	4300	3500	4300	3500	
	4500	150	3085	5642	5338	5	5	4500	3500	4000	3400	
	4800	150	3235	5942	5638	5	5	4800	3500	4000	3350	
	5000	150	3335	6142	5838	5	5	3500 tot 4000	3400	3500 tot 4000	3400	
	3000	990	1275	2135	4142	3860	5	8	3000	3500	3000	3500
DUPLEX VRIJ HEFFEN	3300	1140	2285	4442	4160	5	8	3300	3500	3300	3500	
	3700	1340	1625	2485	4842	5	8	3700	3500	3700	3500	
	4000	1540	1825	2685	5142	5	8	4000	3500	4000	3500	
	4000	990	1275	2135	5142	4680	5	5	4000	3500	4000	3500
TRIPLEX VRIJ HEFFEN	4300	1090	1375	2235	5442	5	5	3450 tot 4000	3400	3400 tot 4000	3350	
	4800	1290	1575	2435	5942	5	5	3400 tot 4000	3300	3350 tot 4000	3250	
	5000	1390	1675	2535	6142	5	5	3350 tot 4000	3200	3350 tot 4000	3200	
	5500	1590	1875	2735	6642	5	5	3300 tot 4000	3150	3300 tot 4000	3150	
	6000	1840	2125	2985	7142	5	5	3200 tot 4000	3000	3200 tot 4000	3000	

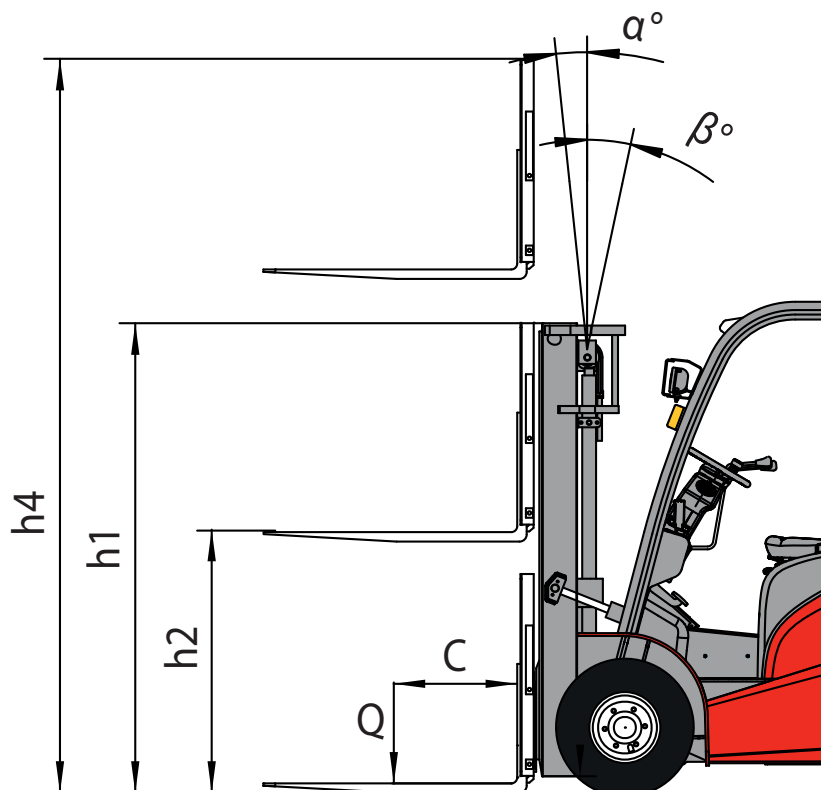

- NOMINALE CAPACITEIT ▶
- EFFECTIEVE CAPACITEIT (overeenkomstig norm ISO 3691-1) ▶
- 1 - Tot de hefhoogte ▶
- 2 - Voor een maximale hoogte van ▶
- VERTICALE MAST ▶
- APPARATUUR ▶
- EFFECTIEVE CAPACITEIT ▶

CAPACITE NOMINALE RATED CAPACITY NENINKAPAZITAT CAPACIDAD NOMINAL CAPACITÀ NOMINALE	kg
CAPACITES EFFECTIVES ACTUAL CAPACITIES EFFEKTIVE KAPAZITAT CAPACIDAD EFECTIVA CAPACITÀ EFFETTIVA	SUIVANT NORME ISO3691-1 (ISO22915-2)
1 - Jusqu'à hauteur de levée Up to height of Bis zur Hubhöhe Hasta altura de elevación Sino ad altezza di sollevamento	mm
2 - Pour hauteur maximale de For maximum height of Für maximale Höhe Para altura máxima de Per altezza massima di	mm
MAT VERTICAL VERTICAL MAST VERTIKALE MAST MASTIL VERTICAL RAMPA VERTICALE	
EQUIPEMENT ATTACHMENT ZUBEHÖR EQUIPO ATTREZZATURA	
CAPACITES EFFECTIVES ACTUAL CAPACITIES EFFEKTIVE KAPAZITAT CAPACIDAD EFECTIVA CAPACITÀ EFFETTIVA	
n°	

OPMERKING: De in de handleiding genoemde grenswaarden van de belasting is een standaard of nieuwe tabel. Elke heftruck gekoppeld aan toebehoren heeft een specifieke tabel. Raadpleeg hiervoor uw dealer.

KENMERKEN ACCU

	AFMETINGEN VAN COMPARTIMENT (MM)					TYPE ACCU	CAPACITEIT ACCU	GEWICHT VAN ACCU + COMPARTIMENT	
	A	B	C	H1	H2				
ME 425 ME 425 FOB ME 430 ME 430 FOB ME 435 ME 435 FOB	1028	855	225	769	784	EXIDE FULMEN	STANDAARD	80V-320A-560Ah	1284 kg
							HOGE CAPACITEIT	80V-320A-620Ah	1568 kg
						HOPPECKE	STANDAARD	80V-320A-560Ah	1483 kg
							HOGE CAPACITEIT	80V-320A-620Ah	1483 kg
						HAWKER	STANDAARD	80V-320A-560Ah	1480 kg
							HOGE CAPACITEIT	80V-320A-620Ah	1572 kg



BANDEN

VOOR		DRUK(bar) BELASTING PER BAND (kg)	ME 425 ME 425 FOB	ME 430 ME 430 FOB	ME 435 ME 435 FOB
ADVANCE	PPS 23 X 9 - 10	DRUK	VOL	VOL	
		onbelast	1250	1300	
		belast	3300	3650	
	PPS 23 X 10 - 12	DRUK			VOL
		onbelast			1350
		belast			4050
	PPS 23 X 9 - 10 Laat geen sporen na	DRUK	VOL	VOL	
		onbelast	1250	1300	
		belast	3300	3650	
	PPS 23 X 10 - 12 Laat geen sporen na	DRUK			VOL
		onbelast			1350
		belast			4050
CHENG SHIN	23 X 9 - 10	DRUK	9	9	
		onbelast	1250	1300	
		belast	3300	3650	
	23 X 10 - 12	DRUK			9
		onbelast			1350
		belast			4050
CONTINENTAL	PPS 23 X 9 - 10 Laat geen sporen na	DRUK	VOL	VOL	
		onbelast	1250	1300	
		belast	3300	3650	
	PPS 23 X 10 - 12 Laat geen sporen na	DRUK			VOL
		onbelast			1350
		belast			4050
	23 X 10 - 12	DRUK	9	9	9
		onbelast	1250	1300	1350
		belast	3300	3650	4050

VOOR		DRUK (bar)	LAST (kg)	CONTACTDRUK MET DE GROND (kg/cm ²)		CONTACTOPPERVLAK MET DE GROND (cm ²)	
				HARDE GROND	RULLE GROND	HARDE GROND	RULLE GROND
ADVANCE	PPS 23 X 9 - 10	VOL	1250				
			1300				
			3300				
			3650				
	PPS 23 X 10 - 12	VOL	1350				
			4050				
	PPS 23 X 9 - 10 Laat geen sporen na	VOL	1250				
			1300				
			3300				
			3650				
	PPS 23 X 10 - 12 Laat geen sporen na	VOL	1350				
			4050				
CHENG SHIN	23 X 9 - 10		1250				
			1300				
			3300				
			3650				
	23 X 10 - 12		1350				
			4050				
CONTINENTAL	PPS 23 X 9 - 10 Laat geen sporen na	VOL	1250				
			1300				
			3300				
			3650				
	PPS 23 X 10 - 12 Laat geen sporen na		1350				
			4050				
	23 X 10 - 12		1250				
			1300				
			1350				
			3300				
			3650				
			4050				

ACHTER		DRUK(bar) BELASTING PER BAND (kg)	ME 425 ME 425 FOB	ME 430 ME 430 FOB	ME 435 ME 435 FOB
ADVANCE	PPS 18 X 7 - 8	DRUK	VOL	VOL	
		onbelast	1300	1350	
		belast	500	450	
	PPS 200 / 50 - 10	DRUK			VOL
		onbelast			1400
		belast			500
	PPS 18 X 7 - 8 Laat geen sporen na	DRUK	VOL	VOL	
		onbelast	1300	1350	
		belast	500	450	
	PPS 200 / 50 - 10 Laat geen sporen na	DRUK			VOL
		onbelast			1400
		belast			500
CHENG SHIN	18 X 7 - 8	DRUK	10,3	10,3	
		onbelast	1300	1350	
		belast	500	450	
	200 / 50 - 10	DRUK			10,3
		onbelast			1400
		belast			500
CONTINENTAL	PPS 18 X 7 - 8 Laat geen sporen na	DRUK	VOL	VOL	
		onbelast	1300	1350	
		belast	500	450	
	PPS 200 / 50 - 10 Laat geen sporen na	DRUK			VOL
		onbelast			1400
		belast			500
	18 X 7 - 8	DRUK	10,3	10,3	
		onbelast	1300	1350	
		belast	500	450	
	200 / 50 - 10	DRUK			10,3
		onbelast			1400
		belast			500

ACHTER		DRUK (bar)	LAST (kg)	CONTACTDRUK MET DE GROND (kg/cm ²)		CONTACTOPPERVLAK MET DE GROND (cm ²)	
				HARDE GROND	RULLE GROND	HARDE GROND	RULLE GROND
ADVANCE	PPS 18 X 7 - 8	VOL	450				
			500				
			1300				
			1350				
	PPS 200 / 50 - 10	VOL	500				
			1400				
	PPS 18 X 7 - 8 Laat geen sporen na	VOL	450				
			500				
1300							
1350							
PPS 200 / 50 - 10 Laat geen sporen na	VOL	500					
		1400					
CHENG SHIN	18 X 7 - 8		450				
			500				
			1300				
			1350				
	200 / 50 - 10		500				
			1400				
CONTINENTAL	PPS 18 X 7 - 8 Laat geen sporen na	VOL	450				
			500				
			1300				
			1350				
	PPS 200 / 50 - 10 Laat geen sporen na		500				
			1400				
	18 X 7 - 8		450				
			500				
			1300				
			1350				
	200 / 50 - 10		500				
			1400				

CONTROLE- EN BEDIENINGSORGANEN

BESCHRIJVING

- 1 - BESTUURDERSSTOEL
- 2 - VEILIGHEIDSRIEM
- 3 - HENDEL VOOR DE INCLINATIE VAN HET STUUR
- 4 - PORTIERHANDVAT BESTUURDERSCABINE
- 5 - ACHTERUITKIJKSPIEGEL
- 6 - SCHAKELAARS
- 7 - CLAXONS
- 8 - INSTRUMENTENBORD
- 9 - LICHTSCHAKELAAR EN KNIPPERLICHTEN
- 10 - SLEUTELSCHAKELAAR
- 11 - OMKEERINRICHTING
- 12 - GASPEDAAL
- 13 - PEDAAL VAN BEDRIJFSREM
- 14 - HANDREM
- 15 - HYDRAULISCHE BEDIENINGSELEMENTEN
- 16 - NOODSTOPKNOP
- 17 - GRENSWAARDEN VAN DE BELASTING
- 18 - DOCUMENTENKLEM
- 19 - DOCUMENTHOUDER
- 20 - ACCUKAP OMHOOG
- 21 - OPENING VAN DE ZIJDEUR VAN DE ACCU
- 22 - ACCUCONTACT
- 23 - VERGREDELING VAN DE ACCUBAK
- 24 - VERMOGENSZEKERING (NIET AFGEBEELD)
- 25 - ZEKERINGEN
- 26 - REMOLIETANK
- 27 - STADSLICHTEN EN WERKLICHTEN VOOR
- 28 - KNIPPERLICHTEN VOOR
- 29 - ACHTERLICHTEN
- 30 - SCHITTERLICHT
- 31 - WERKLICHT ACHTER
- 32 - MINI-HENDELS VOOR HYDRAULISCHE COMMANDO'S (OPTIE) (NIET AFGEBEELD)

OPMERKING: Alle gebruikte termen zoals: RECHTS, LINKS, VOOR, ACHTER moeten worden uitgelegd als voor iemand die op de bestuurdersstoel zit en voor zich uit kijkt.

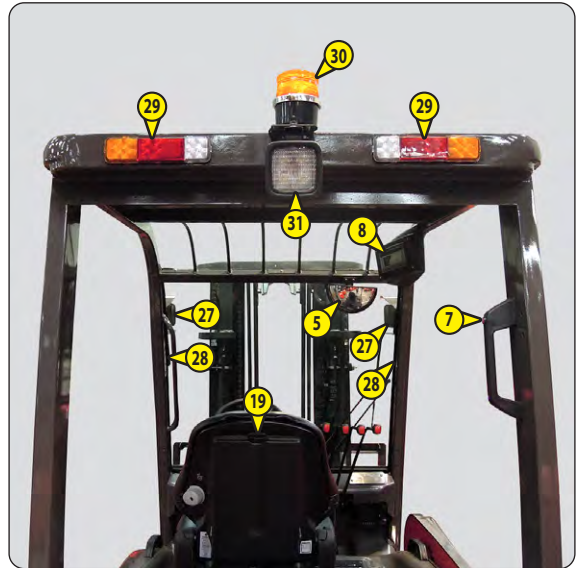
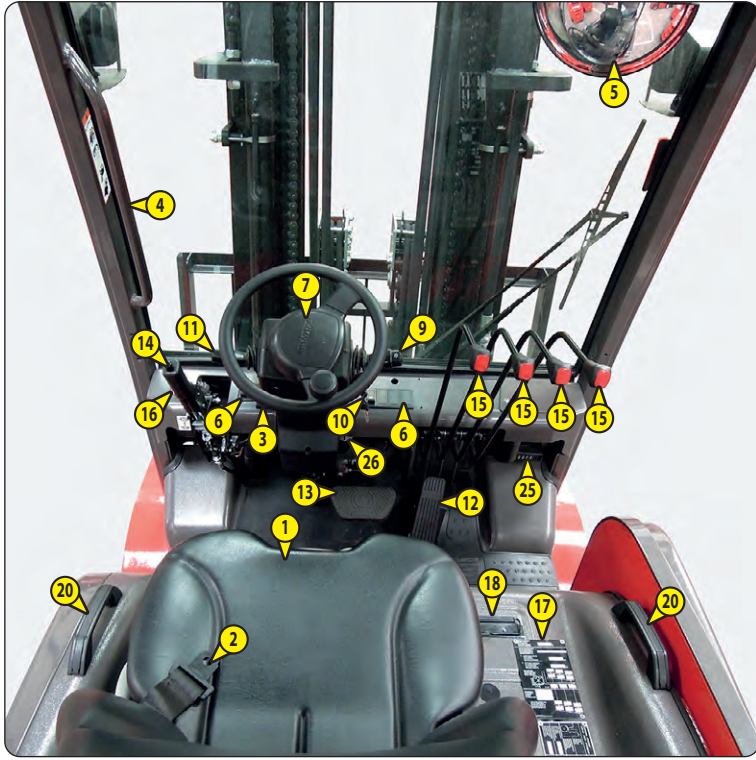

1 - BESTUURERSSTOEL

VOOR UW COMFORT KAN DEZE STOEL VOLLEDIG VERSTELD WORDEN.

AFSTELLING GEWICHT (FIG. A)

Stel het gewicht in terwijl de bestuurder op de stoel zit.

- Trek de hendel voor gewichtsafstelling 1 volledig uit.
- Beweeg de hendel voor gewichtsafstelling 1 naar omhoog om het gewicht te verhogen of naar beneden om het te verminderen.
- Tien posities zijn mogelijk tussen het minimum en maximumgewicht. Stel voor elke verplaatsing de hendel in de centrale stand. De maximale of minimale afstelling wordt aangegeven door een onbelaste verplaatsing van de hendel.
- Het gewicht van de bestuurder is correct ingesteld als de pijl zich in de centrale positie van controlelampje 2 bevindt.
- Klap na het instellen van het gewicht de hendel voor gewichtsafstelling 1 volledig terug.

OPMERKING: Om gezondheidsredenen wordt aangeraden de afstelling van het gewicht te controleren en bij te stellen alvorens de heftruck in werking te stellen.

LENGTEAFSTELLING (FIG. B)

- Zet het blokkeerhendeltje in de gewenste stand. Als het hendeltje geblokkeerd is; kunt u de stoel niet meer verstellen.

⚠ BELANGRIJK ⚠

Bedien de hendel enkel aan de holle kant. Er is gevaar voor verplettering wanneer men de hand onder de hendel brengt.

AFSTELLING LENDESTEUN (FIG. C) ME 425 / ME 430 / ME 435

Voor een hoger zitcomfort en meer bewegingsvrijheid voor de bestuurder.

- Draai het handvat naar 1 voor het regelen van de lendesteun van het bovendee van de rugleuning in de hoogte en in de diepte.
- Draai het handvat naar 2 voor het regelen van de lendesteun van het onderdeel van de rugleuning in de hoogte en in de diepte.

AFSTELLEN VAN SCHUINE STAND VAN DE RUGLEUNING (FIG. D) ME 425 / ME 430 / ME 435

- Houd de rugleuning vast, trek aan het hendeltje en zet hem in de gewenste stand.

⚠ BELANGRIJK ⚠

Indien u de rugleuning niet vasthoudt tijdens deze handeling, zal hij naar voren kantelen.

ONDERHOUD

Verontreinigingen kunnen een nadelige invloed hebben op de goede werking van de stoel. Om die reden moet u er dus voor zorgen dat de stoel altijd schoon is en blijft.

- Voor het schoonmaken van de kussens is het niet nodig het frame van de zetel te verwijderen.

⚠ BELANGRIJK ⚠

Het naar voren kantelen van de rugleuning kan ongevallen veroorzaken!

Alvorens de gangbare reinigingsmiddelen voor stof en plastic toe te passen, op een klein, verborgen, stukje stof controleren of de stof of het plastic bestand is tegen het betreffende middel.

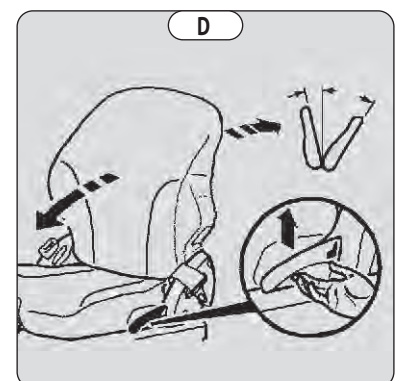
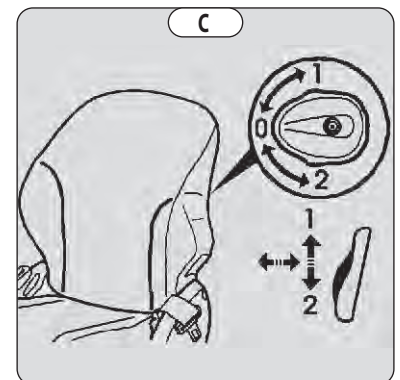
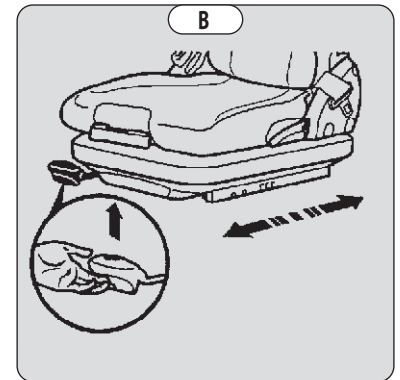
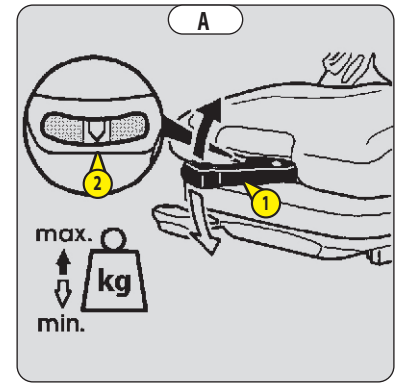

2 - VEILIGHEIDSRIEM

⚠ BELANGRIJK ⚠

*U mag in geen geval de heftruck gebruiken als de veiligheidsgordel defect is (bevestiging, blokkering, gescheurd enz.).
De veiligheidsgordel onmiddellijk vervangen of repareren.*

- Ga in de juiste houding zitting op de stoel.
- Controleer of de veiligheidsriem niet is ineengestremgeld is.
- De riem ten hoogte van het bekken omdoen.
- De riem vastgespen en controleren of hij naar behoren is geblokkeerd.
- De riem op uw postuur afstellen zonder het bekken samen te drukken en zonder te veel speling.

3 - HENDEL VOOR DE INCLINATIE VAN HET STUUR

Met deze hendel kan men de hoogte van het stuur verstellen en het min of meer schuin zetten.

- Draai hendel 1 naar A toe om het stuur te blokkeren in de gewenste stand.
- Draai hendel 1 naar B toe om het stuur te blokkeren in de gewenste stand.

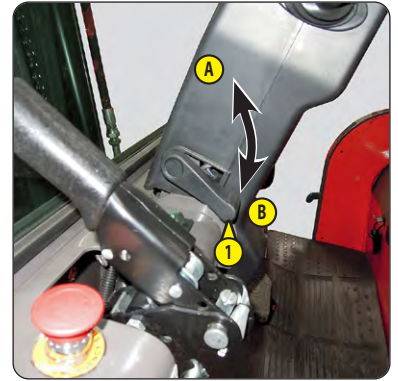

4 - PORTIERHANDVAT BESTUURDERSCABINE

5 - ACHTERUITKIJKSPIEGEL

6 - SCHAKELAARS

OPMERKING: De plaats van de schakelaars kan verschillen afhankelijk van de opties of de versie van het display.

A - ZWAAILICHTEN

B - WERKLICHT ACHTER

C - OPTIE RUITENWISSER VOOR

D - OPTIE

E - OPTIE

F - OPTIE

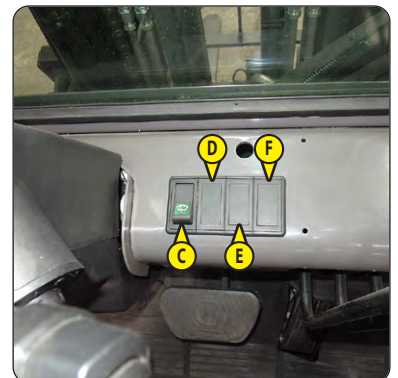

7 - CLAXONS

- Druk op het midden van het stuur A om de claxon te activeren.
- Druk op het midden van het stuur B om de claxon te activeren.

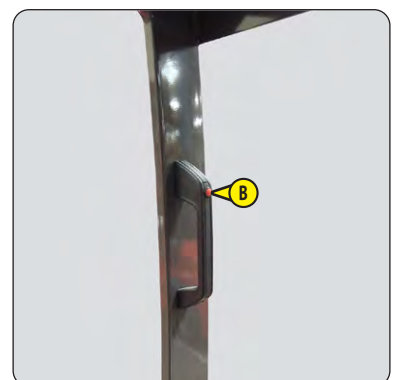

8 - INSTRUMENTENBORD

SCHERM 1e VERSIE

Als het elektrische contact op de heftruck wordt aangezet, zal er een automatische controletest doorgevoerd worden.



Vervolgens verschijnt het hoofdmenu.

De bediener heeft alleen toegang tot de toetsen 1, 2 en 3.

OPMERKING: Alle andere toetsen van het instrumentenbord zijn voorbehouden aan de concessiehouder.



LAADTOESTAND VAN DE ACCU

0.0 Km/h

RIJSNELHEID



BEGRENZER RIJSNELHEID

Druk op de toets **1** om de snelheidsstand te kiezen: snel of langzaam. Het controlelampje brandt als de snelheidsstand langzaam wordt gekozen.



VERMOGENSBEGRENZER WERKING

Druk op de toets **2** om de vermogenstand te kiezen: hoog of laag. Het controlelampje E brandt als de vermogenstand laag wordt gekozen.



PARKEERREM

Als het controlelampje brandt, wil dat zeggen dat de handrem aangetrokken is.

Om toegang te hebben tot het detailmenu:

Druk op de toets **3** om toegang te hebben tot het gedetailleerde menu. De weergave van de diverse parameters verschijnt op het scherm:

Verplaatsingssnelheid (km/u).

DRIVE SPEED 0.0Km/h

Totale verbruikstijd (u).

TOTAL TIME 0 h

Totale verplaatsingstijd (u).

T.ACS TIME 0 h

Totale behandelingstijd (u).

P.ACS TIME 0 h



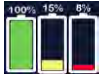

CONTROLELAMPJE LAADTOESTAND VAN DE ACCU (A)

Geeft de resterende accucapaciteit weer.

- Als de resterende accucapaciteit meer dan 20% is, is het symbool groen.
- Als de resterende accucapaciteit tussen 11% en 20% is, is het symbool geel.
- Als de resterende accucapaciteit minder is dan of gelijk is aan 10%, wordt het symbool rood en klinkt er een geluidsalarm. Als de accucapaciteit daalt tot 10%, worden de functies van de heftruck beperkt: zeer lage rijnsnelheid en uitschakeling van de hydraulische circuits.

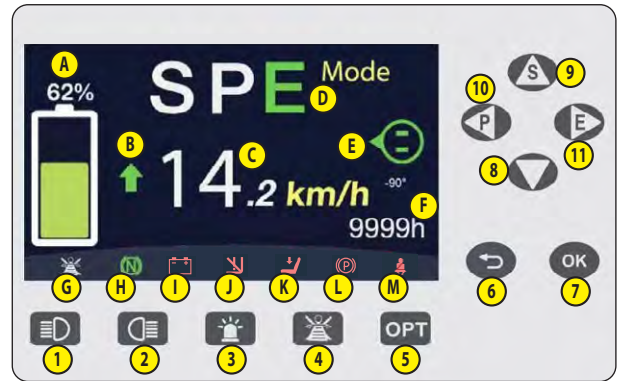

CONTROLELAMPJE VOORUIT/ACHTERUIT (B)

In de vooruitversnelling toont het symbool een pijl naar boven.
In de achteruitversnelling toont het symbool een pijl naar beneden.



CONTROLELAMPJE RIJSNELHEID (C)

De rijnsnelheid wordt weergegeven wanneer de heftruck rijdt.



CONTROLELAMPJE WERKMODUS (D)

Er zijn 3 modi. De geselecteerde modus wordt groen weergegeven.

- S:** veilige modus, beperkte snelheid.
- P:** power-modus, geen snelheidslimiet.
- E:** zuinige modus, maximale snelheid beperkt tot 50% van de totale capaciteit.



CONTROLELAMPJE WIELHOEK (E)

Geeft de wielhoek weer.



CONTROLELAMPJE TOTALE TIJD (F)

Geeft opgetelde werkuren weer, tot 9999.



CONTROLELAMPJE UITSCHAKELEN HYDRAULISCHE BEWEGINGEN (G)

Als de knop voor het uitschakelen van de hydraulische beweging (4) wordt ingedrukt, gaat het controlelampje branden en worden alle hydraulische bewegingen, behalve het sturen, uitgeschakeld.



CONTROLELAMPJE RIJRICHTINGSCHAKELAAR IN DE VRIJE STAND (H)

Het controlelampje gaat branden als de heftruck in de vrije stand staat.



CONTROLELAMPJE ACCU LAAG (I)

Het controlelampje gaat aan wanneer het accuniveau 20% of minder is.



CONTROLELAMPJE BEPERKTE HEFSNELHEID (J)

Het controlelampje gaat aan en de hefsnelheid neemt af wanneer het accuniveau 10% of minder is.



CONTROLELAMPJE AANWEZIGHEID BESTUURDER (K)

Als de bediener zijn stoel gedurende meer dan 2 seconden verlaat, is dit controlelampje zichtbaar, stopt de machine en klinkt er een geluidsalarm.

ME 425 48V S3, ME 430 48V S3, ME 435 C 48V S3 vanaf 15-4-2023:

Als de bediener zijn veiligheidsgordel losmaakt en zijn stoel verlaat, stopt de machine en klinkt er een geluidssignaal.



CONTROLELAMPJE HANDREM (L)

Het controlelampje gaat aan wanneer de handrem actief is.

ME 425 48V S3, ME 430 48V S3, ME 435 C 48V S3 vanaf 15-4-2023:



CONTROLELAMPJE VEILIGHEIDSGORDEL (M)

Het controlelampje gaat branden als de veiligheidsgordel niet vastzit en als de handrem wordt losgezet, en er klinkt een geluidsalarm.

BEDIENINGSKNOPPEN



KNOP VOOR EXTRA KOPLAMPEN VOOR (1)

Druk op deze knop om de extra koplampen aan de voorkant aan of uit te zetten. Deze functie is uitgeschakeld als het scherm vraagt om de geheime code in te voeren.



KNOP WERKLICHT ACHTER (2)

Druk op deze knop om het werklicht aan de achterkant in of uit te schakelen. Deze functie is uitgeschakeld als het scherm vraagt om de geheime code in te voeren.



KNOP SCHITTERLICHT (3)

Druk op deze knop om het schitterlicht aan of uit te zetten. Deze functie is uitgeschakeld als het scherm vraagt om de geheime code in te voeren.



KNOP ONDERBREKING VAN DE HYDRAULISCHE BEWEGINGEN (4)

Druk op deze knop om hydraulische bewegingen te onderbreken/inschakelen, behalve voor het sturen.

OPMERKING: Alleen voor mini-hendel. Deze functie schakelt de mechanische hydraulische bedieningselementen niet uit.



OPTIEKNOP (5)

Druk op deze knop om de opties te activeren of uit te zetten. Deze functie is uitgeschakeld als het scherm vraagt om de geheime code in te voeren.



KNOP ANNULEREN OF TERUGKEREN (6)

De functie hangt af van het menu:

- Terugkeren.
- Verwijderen.
- Annuleren.



VALIDATIEKNOP (7)

De functie hangt af van het menu:

- Naar het submenu gaan.
- De wijziging bevestigen.



KNOP PIJLTJE OMLAAG (8)

De functie hangt af van het menu:

- De cursor naar beneden verschuiven.
- Het aantal met één verminderen.



KNOP PIJLTJE OMHOOG / 'S'-MODUS (9)

De functie hangt af van het menu:

- Verandert de modus in S.
- De cursor naar boven verschuiven.
- Het aantal met één verhogen.



KNOP PIJLTJE NAAR LINKS / 'P'-MODUS (10)

De functie hangt af van het menu:

- Verandert de modus in P.
- De cursor naar links verschuiven.





KNOP PIJLTJE NAAR RECHTS / 'E'-MODUS (11)

De functie hangt af van het menu:

- Verandert de modus in E.
- De cursor naar rechts verschuiven.

INFOSCHERM

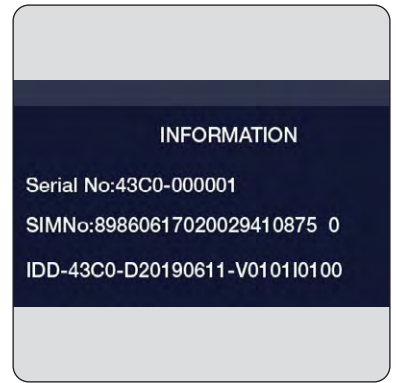

Druk tegelijkertijd op de pijltjesknoppen omhoog  en omlaag  vanuit het startscherm.

Druk nogmaals tegelijkertijd op de pijltjesknoppen omhoog en omlaag om dit menu te verlaten.



GEHEIME CODE

Met de geheime code kunt u toegang krijgen tot een verschillend toegangsniveau voor de gegevens van de machine.

Druk vanuit het startscherm op de bevestigingstoets  om de code in te voeren en bevestig  opnieuw.

Als de invoer onjuist is, drukt u op de annuleertoets .

Standaard bedienercode:     .

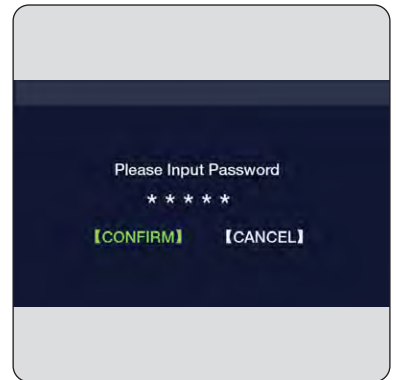

BEDIENERMENU

Het bedienermenu biedt toegang tot de machineopties (alleen lezen).

Om door het menu te navigeren, gebruikt u de pijltjesknoppen als een richtingstoetsenblok.

Druk op  om een submenu te openen of een waarde te bevestigen.

Druk op  om terug te keren naar het vorige scherm.



MENU SW MONITOR

SeatSW: Status indicator aanwezigheid bediener.

ForwardSW: Status rijrichtingsschakelaar vooruit/achteruit (vooruit).

ReverseSW: Status rijrichtingsschakelaar vooruit/achteruit (achteruit).

PedalBrakeSW: Status remlicht.

AccPedalSW: Status acceleratie/deceleratie.

ParkingSW: Status parkeerrem.

P.ModeSW:P. Status power-werkmodus

S.ModeSW:S. Status veilige werkmodus.

TiltSW: Stand van de hendel voor kantelen van de mast.

SideSW: Stand van de hendel voor zijwaartse verplaatsing.

LiftSW: Stand van de hendel van hefvork.

SpareSW: Stand-bymodus.

AttachementSW: Status van de zijdelingse verschuiving van de heftruck.



MENU BEDIENERSMONITOR

KeyOnHour: Bedrijfstijd in uren.

T.EnableHour: Bedrijfstijd van de transmissie in uren.

P.EnableHour: Bedrijfstijd hydraulische pomp in uren.

SteerPotVal: Waarde breekhoeksensor.

AccelPotVal: Waarde gaspedaalsensor.

LiftPotVal: Analoge samplewaarde voor de hef pomp.

T.M.Speed: Snelheid van de tractiemotor in tr/min.

P.M.Speed: Snelheid van de hydraulische pomp.

L.M.Speed: Snelheid van de linker motor.

T.RmsCur: Effectieve waarde van de tractiemotorstroom in rms.

P.RmsCur: Effectieve waarde van de pompmotorstroom in rms.

LeftRmsCur: Effectieve waarde van de stroom van de linkeraandrijving in rms.

OPERATE MONITOR			
KeyOnHour	5	T.M.Speed	0
T.EnableHour	5	P.M.Speed	0
P.EnableHour	0	L.M.Speed	0
SteerPotVal	90	T.RmsCur	5
AccelPotVal	217	P.RmsCur	0
LiftPotVal	763	LeftRmsCur	0

MENU TEMPERatuurMONITOR

T.M.Temp: Temperatuur van de rechtermotor in °C.

T.ACS.Temp: Temperatuur van de transmissieregelaar in °C.

P.M.Temp: Temperatuur van de motor van de hydraulische pomp in °C.

P.ACS.Temp: Temperatuur van de regelaar van de hydraulische pomp in °C.

LeftM.Temp: Temperatuur van de linkermotortransmissie in °C.

LeftACS.Temp: Temperatuur van de regelaar van de linkermotor in °C.

TEMP MONITOR	
T.M.Temp	27
T.ACS.Temp	20
P.M.Temp	25
P.ACS.Temp	19
LeftM.Temp	0
LeftACS.Temp	0

PARAMETERMENU

LanguageSet: Kies taal.

BrightnessAdjust: Aanpassing helderheid.

Versions:

- IDD = softwareversie dashboard.
- T.C = softwareversie motortransmissieregelaar.
- P.C = softwareversie motorpompregelaar.
- L.C = softwareversie motortransmissieregelaar.
- V.C-versie = softwareversie mini-hendel.

SpeedUnits: Selectie snelheidseenheden.

SET	
LanguageSet	
BrightnessAdjust	
Version	
SpeedUnits	

FOUTCODE

Raadpleeg uw dealer als dit bericht verschijnt.

FAULT CODE: 161 Communication fault
--

9 - LICHTSCHAKELAAR EN KNIPPERLICHTEN

Deze schakelaar bedient het visuele signaalstelsel.

- A - De lichten zijn gedoofd.
- B - De stadslichten en de lichten achter branden.
- C - De werklampen voor en de lichten achter branden.
- D - Knipperlichten rechts werken.
- E - Knipperlichten links werken.

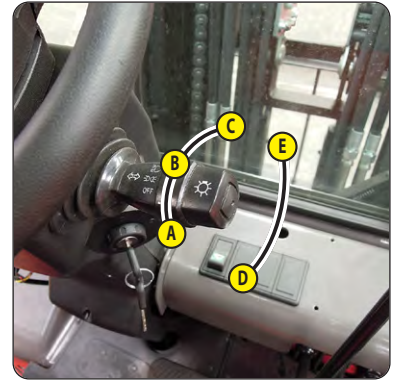

10 - SLEUTELSCHAKELAAR

- De aanzetter heeft 2 standen:
 - O - Onderbreking elektrisch contact.
 - I - Elektrisch contact.

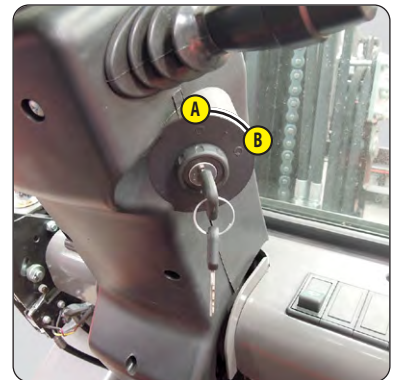

11 - OMKEERINRICHTING

De rijrichting van de heftruck alleen omzetten als men langzaam rijdt, zonder gas te geven.

- VOORUIT: De hendel naar voren zetten in stand A.
- ACHTERUIT: De hendel naar achteren zetten in stand B.
- VRIJE STAND: De hendel moet in de vrije stand staan om de heftruck te kunnen starten in stand C.

OPMERKING: De achteruitrijlichten en het geluidssignaal bij het achteruitrijden geven aan dat de heftruck achteruit rijdt.

VEILIGHEID TIJDENS HET VERPLAATSEN VAN DE HEFTRUCK

Als de bediener de heftruck naar voren of naar achteren wenst te verplaatsen, moet deze de volgende sequentie in acht nemen:

- 1 - naar behoren gaan zitten op de chauffeursstoel en de veiligheidsgordel bevestigen,
- 2 - het elektrische contact verbreken,
- 3 - de handrem loszetten,
- 4 - de versnelling vooruit of achteruit instellen.

Om de heftruck te stoppen, moet hij de volgende sequentie in acht nemen:

- 1 - de omkeerinrichting in de vrije stand zetten,
- 2 - de handrem aantrekken,
- 3 - het elektrische contact verbreken,
- 4 - de veiligheidsgordel losmaken en uitstappen uit de heftruck.

Als deze sequentie niet in acht worden genomen, moet men de omkeerinrichting in de vrije stand zetten en de sequentie opnieuw uitvoeren.

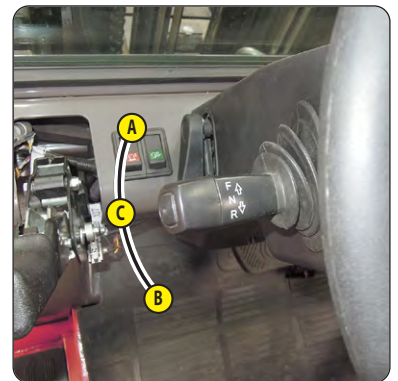

12 - GASPEDAAL

13 - PEDAAL VAN BEDRIJFSREM

14 - HANDREM

Het rempedaal indrukken en de hendel naar achteren trekken in stand A om de handrem aan te trekken.

De hendel naar voren duwen in positie B om de handrem los te maken.

OPMERKING: Als de handrem wordt uitgeschakeld zonder de aanwezigheid van de bestuurder, wordt een intermitterend geluidssignaal uitgezonden.

ME 425 48V S3, ME 430 48V S3, ME 435 C 48V S3 vanaf 15-4-2023:

Als de parkeerrem wordt losgezet terwijl de bediener geen veiligheidsgordel draagt, klinkt er een geluidsalarm.



15 - HYDRAULISCHE BEDIENINGSELEMENTEN

⚠ BELANGRIJK ⚠

Niet proberen de hydraulische druk van het systeem te wijzigen. Neem in geval van storing contact op met uw dealer. IEDERE WIJZIGING MAAKT DE GARANTIE NIETIG.

Gebruik de hydraulische bedieningsorganen voorzichtig en zonder stoten om storingen te voorkomen die het gevolg zijn van schokken aan de heftruck.

Het gebruik van de hydraulische bediening is enkel mogelijk als de bediener aanwezig en correct op de stoel zit.

OPTILLEN LAST

- De hendel A naar achteren voor het optillen.
- De hendel A naar voren voor het neerlaten.

KANTELEN VAN DE MAST

- Hendel B naar achteren om naar achteren te kantelen.
- Hendel B naar voren om naar voren te kantelen.

ZIJWAARTSE VERPLAATSING VAN HET SCHUTBORD

- Duw hendel C naar achteren voor zijwaartse verplaatsing naar rechts.
- Duw hendel C naar voren voor zijwaartse verplaatsing naar links.

OPTIE TOEBEHOREN

- De hendel D naar voor of naar achteren.

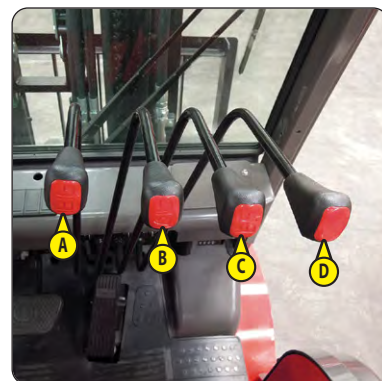

16 - NOODSTOPKNOP

⚠ BELANGRIJK ⚠

Indien u deze knop gebruikt zullen de hydraulische bewegingen plotseling tot stilstand komen, wees erop bedacht.

In geval van gevaar kunt u hiermee de voeding naar het elektrische circuit onderbreken.

- Aan de knop trekken om hem te deactiveren alvorens de heftruck weer op te starten.



17 - GRENSWAARDEN VAN DE BELASTING

Houd u met het gebruikte toebehoren aan de limieten van de laaddiagrammen van de heftruck.

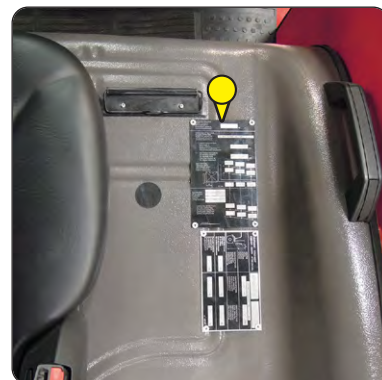

18 - DOCUMENTENKLEM



19 - DOCUMENTHOUDER

Controleer of de handleiding naar behoren is opgeborgen in de documentenhouder.



20 - ACCUKAP OMHOOG

⚠ BELANGRIJK ⚠

Plaats voor uw veiligheid de vorken of het toebehoren op de grond, en dit om incidenten te vermijden waarbij onvrijwillig de hydraulische bediening en de noodstopknop worden geactiveerd.

Opgelet bij deze beweging voor inklemming en verplettering. Breng de accukap altijd omhoog of weer omlaag met behulp van handgreep 2. Vergewis u ervan dat niets of niemand het neerlaten van de accukap kan belemmeren.

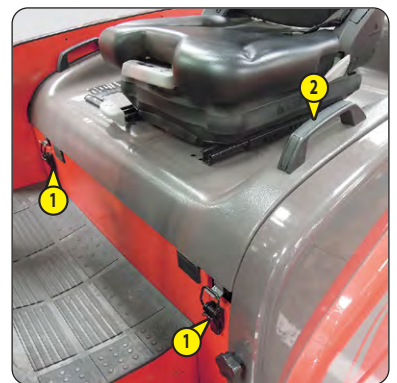

OMHOOGBRENGEN VAN DE ACCUKAP

OPMERKING: Kantel indien nodig het stuurwiel naar voren om de motorkap omhoog te brengen.

- De grendels 1 deblokkeren.
- De accukap zachtjes optillen met de handgreep 2.
- Controleer de blokkering van het kompas 3.

OMLAAGBRENGEN VAN DE ACCUKAP

- Deblokkeer het kompas 3 en laat de accukap langzaam weer neer terwijl u de kap vasthoudt.
- Vergrendel de accukap met de vergrendeling 1.



21 - OPENING VAN DE ZIJDEUR VAN DE ACCU

Verschaft toegang tot het accucontact en de vergrendeling van de accubak.



22 - ACCUCONTACT

Dient voor de aansluiting en loskoppeling van de accu voor het laden.

- Opening van de zijdeur van de accu (zie: 2 - BESCHRIJVING: CONTROLE- EN BEDIENINGSORGANEN).

⚠ BELANGRIJK ⚠

Het elektrische contact van de heftruck moet worden onderbroken alvorens de accucontact 1 los te koppelen of aan te sluiten.

In geval van onregelmatigheden of interventie op de heftruck het accucontact loskoppelen.



23 - VERGREDELING VAN DE ACCUBAK

Dient voor de blokkering en de deblokkering van de accu voor de vervanging ervan.

- Opening van de zijdeur van de accu (zie: 2 - BESCHRIJVING: CONTROLE- EN BEDIENINGSORGANEN).



24 - VERMOGENSZEKERINGEN

- De achterklep 1 verwijderen.
 - FP1 - Motor van hydraulische bediening (425 A).
 - FP2 - Motor van het achterwiel (425 A).

OPMERKING: Een doorgeslagen zekering vervangen door een nieuwe zekering van dezelfde kwaliteit en met hetzelfde vermogen.
Nooit een gerepareerde zekering opnieuw gebruiken.

⚠ BELANGRIJK ⚠

Raadpleeg uw dealer in geval van onregelmatigheden.



25 - ZEKERINGEN

- Het deksel 1 verwijderen om bij zekeringen te kunnen komen.
 - F1 - Bedieningsstelsel (10 A).
 - F2 - Hoofdsysteem (10 A).
 - F3 - Verlichting (10 A).
 - F4 - Optie (10 A).
 - F5 - Optie (10 A).
 - F6 - Optie (20 A).

OPMERKING: Een doorgeslagen zekering vervangen door een nieuwe zekering van dezelfde kwaliteit en met hetzelfde vermogen.
Nooit een gerepareerde zekering opnieuw gebruiken.

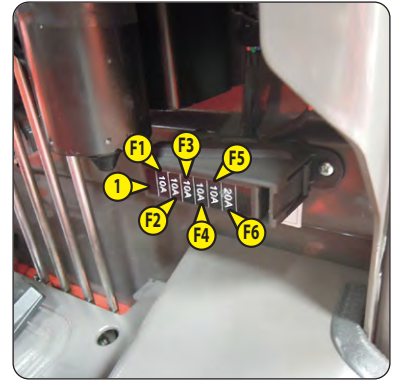

26 - REMOLIETANK

Zie: 3 - ONDERHOUD: B - OM DE 50 BEDRIJFSUREN.



27 - STADSLICHTEN EN WERKLICHTEN VOOR

- A - Stadslicht linksvoor.
 - Werklicht linksvoor.
- B - Stadslicht rechtsvoor.
 - Werklicht rechtsvoor.



28 - KNIPPERLICHTEN VOOR

- C - Knipperlicht linksvoor.
- D - Knipperlicht rechtsvoor.

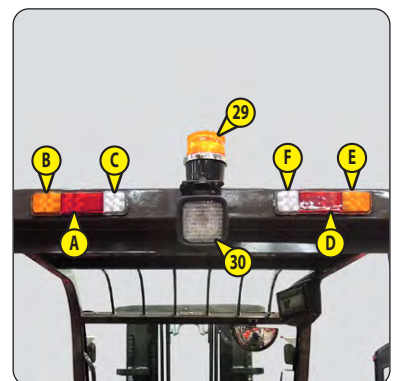

29 - ACHTERLICHTEN

- A - Licht rechtsachter.
 - Remlicht linksachter.
- B - Knipperlicht linksachter.
- C - Achteruitrijlicht linksachter.
- D - Licht rechtsachter.
 - Remlicht rechtsachter.
- E - Knipperlicht rechtsachter.
- F - Achteruitrijlicht rechtsachter.

30 - SCHITTERLICHT

31 - WERKLICHT ACHTER

⚠ BELANGRIJK ⚠

*Niet proberen de hydraulische druk van het systeem te wijzigen. Neem in geval van storing contact op met uw dealer.
IEDERE WIJZIGING MAAKT DE GARANTIE NIETIG.*

Gebruik de hydraulische bedieningsorganen voorzichtig en zonder stoten om storingen te voorkomen die het gevolg zijn van schokken aan de heftruck.

Het gebruik van de hydraulische bediening is enkel mogelijk als de bediener aanwezig en correct op de stoel zit.

OPTILLEN LAST

- De mini-hendel A naar achteren voor het optillen.
- De mini-hendel A naar voren voor het neerlaten.

KANTELEN VAN DE MAST

- De mini-hendel B naar achteren om naar achteren te kantelen.
- De mini-hendel B naar voren om naar voren te kantelen.

ZIJWAARTSE VERPLAATSING VAN HET SCHUTBORD

- Duw de mini-hendel C naar achteren voor zijwaartse verplaatsing naar rechts.
- Duw de mini-hendel C naar voren voor zijwaartse verplaatsing naar links.

TOEBEHOREN (OPTIE)

- De mini-hendel D naar voren of naar achteren.

RIJRICHTINGSCHAKELAAR VOORUIT/VRIJ/ACHTERUIT

De rijrichting van de heftruck alleen omzetten als men langzaam rijdt, zonder gas te geven.

- **VOORUIT:** De hendel naar voren duwen in stand E1.
- **ACHTERUIT:** De hendel naar achteren trekken in stand E2.
- **VRIJE STAND:** De hendel moet in de vrije stand staan als men de heftruck wil starten in stand E3.

OPMERKING: De achteruitrijlichten en het geluidssignaal bij het achteruitrijden geven aan dat de heftruck achteruit rijdt.

VEILIGHEID TIJDENS HET VERPLAATSEN VAN DE HEFTRUCK

Als de bediener de heftruck naar voren of naar achteren wenst te verplaatsen, moet deze de volgende sequentie in acht nemen:

- 1 - naar behoren gaan zitten op de chauffeursstoel en de veiligheidsgordel bevestigen,
- 2 - het elektrische contact verbreken,
- 3 - de handrem loszetten,
- 4 - de versnelling vooruit of achteruit instellen.

Om de heftruck te stoppen, moet hij de volgende sequentie in acht nemen:

- 1 - de omkeerinrichting in de vrije stand zetten,
- 2 - de handrem aantrekken,
- 3 - het elektrische contact verbreken,
- 4 - de veiligheidsgordel losmaken en uitstappen uit de heftruck.

Als deze sequentie niet in acht worden genomen, moet men de omkeerinrichting in de vrije stand zetten en de sequentie opnieuw uitvoeren.

NOODSTOPKNOP

⚠ BELANGRIJK ⚠

Indien u deze knop gebruikt zullen de hydraulische bewegingen plotseling tot stilstand komen, wees erop bedacht.

In geval van gevaar kunt u hiermee de voeding naar het elektrische circuit onderbreken.

- Aan de knop F trekken om hem te deactiveren alvorens de heftruck weer op te starten.

CLAXON

- Druk op de rode knop G om de claxon te activeren.

REGELING VAN DE ARMLEUNING

De arMLEUNING kan in hoogte en lengte worden ingesteld.

- Druk op de knop H om de hoogte te regelen.
- Druk op de knop I om de lengte te regelen.

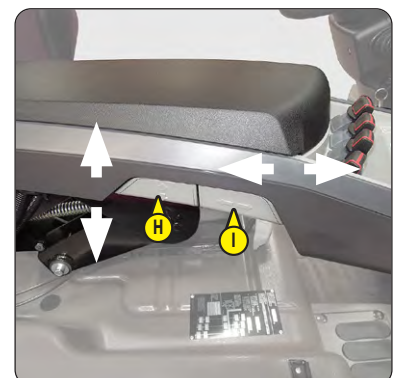
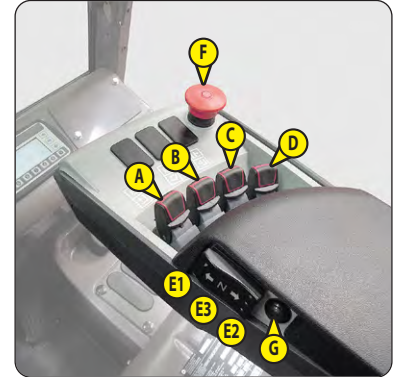

3 - ONDERHOUD

3 - ONDERHOUD

<i>ORIGINELE RESERVEONDERDELEN EN UITRUSTING VAN MANITOU</i>	4
<i>FILTERELEMENTEN</i>	5
<i>SMEERMIDDELEN</i>	6
<i>ONDERHOUDSTABEL</i>	8
<i>A - DAGELIJKS OF OM DE 10 WERKUREN</i>	10
<i>B - OM DE 50 BEDRIJFSUREN</i>	12
<i>C - OM DE 250 BEDRIJFSUREN</i>	16
<i>D - OM DE 500 BEDRIJFSUREN</i>	18
<i>E - OM DE 1000 BEDRIJFSUREN</i>	20
<i>F - OCCASIONEEL ONDERHOUD</i>	24

ORIGINELE RESERVEONDERDELEN EN UITRUSTING VAN MANITOU

HET ONDERHOUD VAN ONZE HEFTRUCKS MOET VERPLICHT WORDEN UITGEVOERD MET ONDERDELEN MANITOU.

DOOR HET GEBRUIK TOE TE LATEN VAN NIET-MANITOU-ONDERDELEN, LOOPT U HET RISICO:

⚠ BELANGRIJK ⚠

HET GEBRUIK VAN GEKOPIEERDE ONDERDELEN OF NIET DOOR DE FABRIKANT GEHOMOLOGEEERDE COMPONENTEN LEIDT TOT HET VERLIES VAN DE CONTRACTUELE GARANTIE.

- Juridisch aansprakelijk te worden gesteld in geval van een ongeval.
- Op technisch gebied storingen te veroorzaken in de werking of de levensduur van de stapelaars te beperken

GEBRUIK ORIGINELE MANITOU-ONDERDELEN VOOR AL UW ONDERHOUDSHANDELINGEN EN GENIET VAN ECHTE KNOWHOW

Het netwerk van MANITOU, biedt aan de gebruiker,

- Kennis en deskundigheid.
- Kwaliteitsgarantie voor de uitgevoerde werkzaamheden.
- Originele vervangingsonderdelen.
- Hulp voor preventief onderhoud.
- Efficiënte hulp voor diagnose.
- Verbeteringen als gevolg van gebruikservaringen.
- Vorming van het uitvoerend personeel.
- Enkel het MANITOU-netwerk kent in detail het ontwerp van de heftruck en is zodoende technisch gezien het best geplaatst om het onderhoud ervan te verzorgen.

⚠ BELANGRIJK ⚠

DE ORIGINELE VERVANGINGSONDERDELEN WORDEN ENKEL VERDEELD DOOR MANITOU EN ZIJN NET VAN CONCESSIEHOUDERS.

De lijst met concessiehouders is beschikbaar op de website van MANITOU: www.manitou.com

FILTERELEMENTEN

HYDRAULIEK

PATROON VAN OLIEFILTER HYDRAULISCHE
RETOUR

- Referentie: 824074
- Vervangen: 1000 UREN

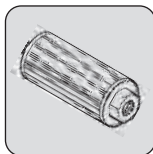

ZUIGKORF VAN DE HYDRAULISCHE OLJETANK

- Referentie: 824571
- Schoonmaken: 1000 UREN

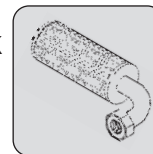

SMEERMIDDELEN

⚠ BELANGRIJK ⚠

GEBRUIK DE AANBEVOLEN SMEERMIDDELEN:

- Tijdens het bijvullen, de verschillende oliën kunnen niet allemaal met elkaar gemengd worden.
- Voor het verversen is de olie van MANITOU is perfect geschikt.

DIAGNOSTISCHE ANALYSE VAN DE OLIËN

Als een onderhouds- of reparatiecontract is gesloten met de dealer, kan men u verzoeken over te gaan tot een diagnose van de motor-, transmissie- en wielasolie volgens de gebruiksgraad.

(*) VARIABELE HOEVEELHEID VOLGENS DE HOOGTE VAN DE MAST EN HET ACCESSOIRE

AANBEVELING

TRANSMISSIE		AANBEVELING									
TE SMEREN ONDERDELEN	INHOUD	-40 °C	-30	-20	-10	0	+10	+20	+30	+40	+50 °C
DIFFERENTIAAL VOORAS REDUCTIETANDWIELEN VOORWIEL	2,4 liter										OLIE MANITOU AUTOMATISCHE TRANSMISSIE TRACTTELF SF3

MAST		AANBEVELING									
TE SMEREN ONDERDELEN	INHOUD	-40 °C	-30	-20	-10	0	+10	+20	+30	+40	+50 °C
MASTHIJSKETTINGEN											SMEERMIDDEL MANITOU SPECIAAL VOOR KETTINGEN (Aerosol)
SMERING VAN DE MAST											ZWART MANITOU-VET VOOR ALGEMEEN GEBRUIK

HYDRAULIEK		AANBEVELING									
TE SMEREN ONDERDELEN	INHOUD	-40 °C	-30	-20	-10	0	+10	+20	+30	+40	+50 °C
HYDRAULISCHE OLIE TANK	30 liter (*)										ISO VG 100
											ISO VG 68
											ISO VG 46
											ISO VG 37
											HYDRAULISCHE MANITOU-OLIE ISO VG 32

REMMEN		AANBEVELING									
TE SMEREN ONDERDELEN	INHOUD										
REMSYSTEEM	1 liter	OLIE MANITOU REMVLOEISTOF DOT 4									

VERPAKKING

PRODUCT	VERPAKKING/REFERENTIE					
	1 LITER	2 LITER	5 LITER	20 LITER	55 LITER	209 LITER
- OLIE MANITOU AUTOMATISCHE TRANSMISSIE TRACTTELF SF3			545976	582391	947918	894257
- HYDRAULISCHE MANITOU-OLIE ISO VG 32			744638	744637		744636
- OLIE MANITOU REMVLOEISTOF DOT 4	786653					

PRODUCT	VERPAKKING/REFERENTIE					
	400 ML	400 GR	1 KG	5 KG	20 KG	50 KG
- ZWART MANITOU-VET VOOR ALGEMEEN GEBRUIK		947766	161590			499235
- SMEERMIDDEL MANITOU SPECIAAL VOOR KETTINGEN (Aerosol)	554271					

ONDERHOUDSTABEL



(1): VERPLICHTE REVISIE NA 500 UREN OF 6 MAANDEN. Deze revisie moet verplicht worden uitgevoerd na ongeveer 500 bedrijfsuren of 6 maanden na de inbedrijfstelling van de machine (wat het eerst wordt bereikt).

(2): Raadpleeg uw dealer.

A = AFSTELLEN, C = CONTROLEREN, D = HERLADEN G = SMEREN, N = REINIGEN, P = AFTAPPEN, R = VERVANGEN, V = VERVERSEN	PAGINA	(1)	DAGELIJKS OF OM DE 10 BEDRIJFSUREN	OM DE 50 BEDRIJFSUREN	OM DE 250 BEDRIJFSUREN	OM DE 500 BEDRIJFSUREN OF 1 JAAR	OM DE 1000 BEDRIJFSUREN OF 2 JAAR	OM DE 2000 BEDRIJFSUREN OF 2 JAAR	OM DE 4000 BEDRIJFSUREN	OCCASIONEEL
ELEKTRICITEIT										
- Batterij	3-10	D	D							
- Peil van het elektrolyt van de accu	3-10	C	C							
- Reinheid van de accu	3-11	C	C							
- Elektrolytpeil in alle elementen van de accu	3-12	C		C						
- Densiteit van het elektrolyt van de accu.	3-12	C		C			C(2)			
- Toestand van de bedieningspanelen	3-16	C			C		C(2)			
- Isolatieweerstand van de accu	3-18	C				C		C(2)		
- Staat van de bundels en kabels							C(2)			
- Claxons								C(2)		
- Verlichting en signalisatie								C(2)		
- Richtingspotentiometer								C(2)		
- De accubak verwijderen	3-22									XXX
VOORAS										
- Peil differentiaalolie vooras	3-16	C			C					
- Oliepeil snelheidsvertragers voorwielen	3-16	C			C					
- Olie differentiaal vooras	3-20	V					V			
- Olie snelheidsvertrager voorwielen	3-20	V					V			
ACHTERAS										
- Spillen van de ashals	3-13	G		G					C/G(2)	
- Achteras									C(2)	
BESTURING										
- Krukstangen stuurinrichting	3-13	G		G						
- besturing								C(2)		
BANDEN										
- Aandraaiing van de moeren van de wielen	3-13	C		C						
- Staat van de wielen en de banden							C(2)			
MAST										
- Spanning en uitlijning van de masthijskettingen	3-13	C/A		C/A						
- Mast	3-14	G		G						
- Masthijskettingen	3-18	N/C/G				N/C/G		C(2)		
- Staat van de hele mast								C(2)		
- Kettingrollen								C(2)		
- Mastgeleiderrollen								C(2)		
- Mastdraagrollen								C(2)		
- Dikte van de mastslijtplaten								C(2)		
HYDRAULIEK										
- Hydraulisch oliepeil	3-15	C		C						
- Hydraulische olie	3-20						V			
- Zuigkorf van de hydraulische olietank	3-20						N			
- Oliefilter hydraulische retour	3-20						R			
- Toestand van de vijzels (lekken, pennen)							C(2)			
- Snelheid van de hydraulische bewegingen							C(2)			
- Staat van de slangen							C(2)			
- Hydraulische olietank								N(2)		
- Druk van de hydraulische circuits								C(2)		
- Debiet van de hydraulische circuits								C(2)		
REMMING										
- Peil remolie	3-15	C		C						
- Handrem	3-16	C/A			C/A					
- Rem		C(2)				C(2)				
- Remolie							V(2)			
- Remsysteem							P(2)			

A = AFSTELLEN, C = CONTROLEREN, D = HERLADEN G = SMEREN, N = REINIGEN, P = AFTAPPEN, R = VERVANGEN, V = VERVERSEN	PAGINA	(1)	DAGELIJKS OF OM DE 10 BEDRIJFSUREN	OM DE 50 BEDRIJFSUREN	OM DE 250 BEDRIJFSUREN	OM DE 500 BEDRIJFSUREN OF 1 JAAR	OM DE 1000 BEDRIJFSUREN OF 2 JAAR	OM DE 2000 BEDRIJFSUREN OF 2 JAAR	OM DE 4000 BEDRIJFSUREN	OCCASIONEEL
BESCHERMKOOI										
- Veiligheidsriem	3-21						C			
- Staat van de achteruitkijkspiegels							C(2)			
- Structuur							C(2)			
CHASSIS										
- Structuur							C(2)			
- Lagers en ringen van de draaipunten								C(2)		
ACCESSOIRES										
- Slijtage van de vorken		C(2)				C(2)				
- Schutbord houder voor toebehoren							C(2)			
- Staat van de toebehoren							C(2)			
HEFTRUCK										
- Slepen van de heftruck	3-22									XXX
- Bevestigen van een strop op de heftruck	3-22									XXX
- Vervoeren van de heftruck op een platformwagen	3-23									XXX

A - DAGELIJKS OF OM DE 10 WERKUREN

A1 - ACCU

HERLADEN

⚠ BELANGRIJK ⚠

Een accu met een capaciteit van meer dan 80 % niet ontladen en deze in één keer opladen in een goed geventileerde ruimte.

*De lader moet worden ingesteld op basis van het type accu.
Raadpleeg hiertoe de gebruiksaanwijzing bij de lader.*

OPMERKING: Het laden van de accu vindt plaats met gesloten doppen en geopende accukap.

- Opening van de zijdeur van de accu (zie: 2 - BESCHRIJVING: CONTROLE- EN BEDIENINGSORGANEN).
- Het accucontact 1 loskoppelen.
- Het accucontact 1 van de connector naar de lader 2 koppelen.
- Voer een normale lading, een aanvulling of egalisatie uit (zie details hieronder).
- Het accucontact 1 loskoppelen van de connector van de lader 2.
- Het accucontact 1 opnieuw aansluiten.
- De zijdeur weer sluiten.



NORMAAL OPLADEN

Als na een werkcyclus de resterende capaciteit van de accu groter is dan of gelijk is aan 60 %, hoeft de accu niet te worden opgeladen.

- De lader inschakelen en normaal laden en egaliseren als stand kiezen.
- Als het laden gereed is, wordt de lader automatisch uitgeschakeld.

EXTRA LADING

Aangezien de normale lading niet voldoende is voor een volledige werkdag en om de accu niet voor meer dan 80 % van zijn capaciteit te ontladen, is het mogelijk een keer extra op te laden (tijdens de lunch of tijdens een werkonderbreking).

- Lader inschakelen en alleen normaal laden als stand kiezen.
- Zodra het laden is beëindigd, de lader uitschakelen.

EGALISATIELADEN

Als de accu langer dan een week niet hoeft te worden opgeladen, dient toch één keer per week egalisatieladen te worden uitgevoerd.

- De lader inschakelen en alleen egalisatieladen als stand kiezen.
- Als het egalisatieladen gereed is, wordt de lader automatisch uitgeschakeld.

A2 - ELEKTROLYTNIVEAU VAN DE ACCU

CONTROLLEREN

⚠ BELANGRIJK ⚠

Het vullen moet worden uitgevoerd na het laden.

ZONDER CENTRAAL VULLEN

Het elektrolytpeil van twee of drie elementen controleren (elke dag andere elementen kiezen).

- De accukap omhoog brengen en de zijdeur van de accu openen (zie: 2 - BESCHRIJVING: CONTROLE- EN BEDIENINGSORGANEN).
- Het accucontact 1 loskoppelen.
- De doppen 2 van de gekozen elementen van de accu openen.
- Het peil moet komen tot 15-20 mm boven de plaatjes in de accu.
- Indien nodig bijvullen met schoon gedestilleerd water of gedemineraliseerd water dat in een glazen fles wordt bewaard (in geval van morsen van water op de accu, zie: 3 - ONDERHOUD: A3 - REINHEID VAN DE ACCU).
- Sluit de doppen 2.
- De kabelschoenen controleren en vaseline aanbrengen om te voorkomen dat ze gaan oxideren.
- Het accucontact 1 opnieuw aansluiten.
- De zijdeur weer sluiten.

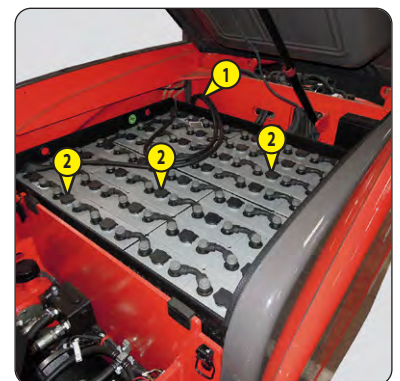

MET CENTRAAL VULLEN

- De accukap omhoog brengen en de zijdeur van de accu openen (zie: 2 - BESCHRIJVING: CONTROLE- EN BEDIENINGSORGANEN).
- Het accucontact 1 loskoppelen.
- De peilindicators 3 moeten op de hoogste stand staan.
- Zo nodig bijvullen met schoon gedestilleerd of gedemineraliseerd water.
- De slang 4 aansluiten op de slang van de inspuitingspomp 5.

OPMERKING: De inspuitingspomp moet zich boven de accu bevinden.

- Als het peil correct is, houden de bladen 6 automatisch op met draaien.
- Ontkoppel slang 4.
- De kabelschoenen controleren en vaseline aanbrengen om te voorkomen dat ze gaan oxideren.
- Het accucontact 1 opnieuw aansluiten.
- De zijdeur weer sluiten.

⚠ BELANGRIJK ⚠

De manipulatie en het onderhoud van een batterij kunnen gevaarlijk zijn, neem de volgende voorzorgen:

- *Zuurbestendige veiligheidsbril, handschoenen, schort, handschoenen en kleding dragen.*
- *Ring, bril, armband en kleding met metaaldelen afdoen.*
- *De accu altijd horizontaal houden.*
- *Niet roken of in de nabijheid van een vlam werken.*
- *Werk in een voldoende verlucht lokaal.*
- *Na het werken met een accu altijd de handen wassen, omdat accuzuur corrosief is.*
- *Als er elektrolyt op de huid of in de ogen is gekomen, gedurende 15 minuten afspoeien met veel koud water en een arts raadplegen.*

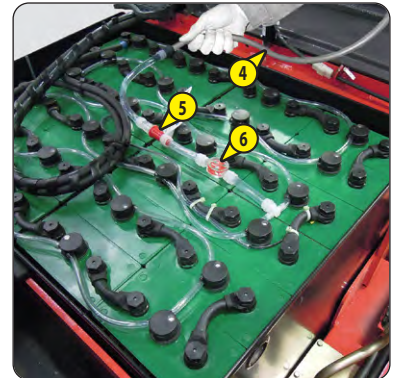
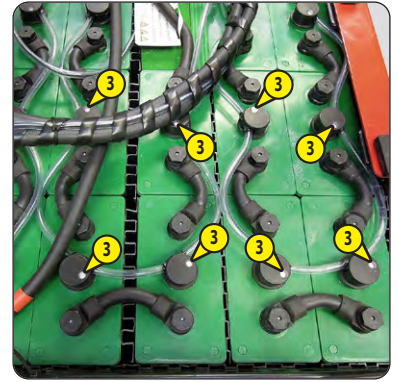

A3 – REINHEID VAN DE ACCU

CONTROLLEREN

⚠ BELANGRIJK ⚠

Koppel de accustekker los en bescherm deze tegen waswerkzaamheden.

De accu moet altijd schoon en droog zijn om te voorkomen dat de accu automatisch ontladend of dat er stroom weglekt.

- Breng de motorkap omhoog (zie: 2 - BESCHRIJVING: CONTROLE- EN BEDIENINGSORGANEN).

REINIGEN

- Controleren of de doppen goed zijn gesloten.
- De accu voorzichtig schoonmaken zonder druk uit te oefenen.
- De accu in de openlucht laten drogen en de bovenkant van de accu afnemen met een schone doek.

OPMERKING: Na een wasbeurt met water is een deel van het water terechtgekomen in de accubak. De bak moet dus worden gelegegd.

DE ACCUBAK LEGEN

- Sluit buis 1 aan met pijp 2.
- De aftapbalg 3 met water vullen en aansluiten op het andere uiteinde van de slang 1.
- Een bak in de buurt van de accu neerzetten. De bodem van de bak moet zich boven de accu bevinden.
- Als de slang 1 gevuld is, de balg 3 afnemen en het uiteinde van de slang 1 boven de bak houden.

⚠ BELANGRIJK ⚠

De manipulatie en het onderhoud van een batterij kunnen gevaarlijk zijn, neem de volgende voorzorgen:

- *Zuurbestendige veiligheidsbril, handschoenen, schort, handschoenen en kleding dragen.*
- *Ring, bril, armband en kleding met metaaldelen afdoen.*
- *De accu altijd horizontaal houden.*
- *Niet roken of in de nabijheid van een vlam werken.*
- *Werk in een voldoende verlucht lokaal.*
- *Na het werken met een accu altijd de handen wassen, omdat accuzuur corrosief is.*
- *Mocht er elektrolyt op de huid of in de ogen opspatten, 15 minuten lang overvloedig spoelen met koud water en een arts raadplegen.*

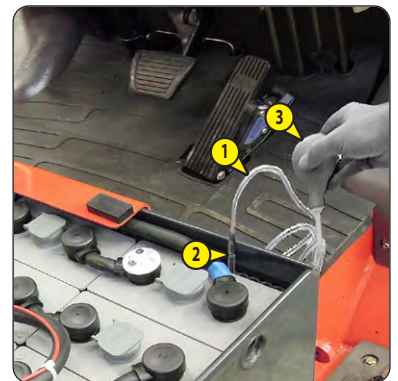

B - OM DE 50 BEDRIJFSUREN

Voer de hoger beschreven werkzaamheden uit, evenals de volgende.

B1 – ELEKTROLYTPEIL VAN ALLE ELEMENTEN VAN DE ACCU

CONTROLLEREN

Dezelfde procedure volgen als de dagelijks uit te voeren procedure (zie: 3 - ONDERHOUD: A2 - elektrolytpeil van de accu), maar dan met controle van alle elementen van de accu.

B2 – DENSITEIT VAN DE ELEKTROLYT VAN DE ACCU

CONTROLLEREN

- Breng de motorkap omhoog (zie: 2 - BESCHRIJVING: CONTROLE- EN BEDIENINGSORGANEN).
- Het accucontact loskoppelen.
- De temperatuur van het elektrolyt meten.

OPMERKING: De dichtheid van de elektrolyt hangt af van de temperatuur van de elektrolyt. Het is dus noodzakelijk de meting te verrichten en de conversie uit te voeren op basis van de volgende regel:

- Als $T^{\circ}\text{C} > 30^{\circ}\text{C}$, is de correctie + 0,0007 per $^{\circ}\text{C}$ meer.
- Als $T^{\circ}\text{C} < 30^{\circ}\text{C}$, is de correctie - 0,0007 per $^{\circ}\text{C}$ minder.

Voorbeeld: Dichtheidswaarde 1,285 bij 36°C

$$1,285 + (0,0007 \times 6) = 1,289 \text{ kg/dm}^3 \text{ bij } 30^{\circ}\text{C}$$

- De dichtheid van de elektrolyt in ieder element van de accu meten met behulp van een zuurmeter 1.
- De elektrolytmeting vergelijken met de overstaande tabel.
- Nooit controleren als men zojuist gedestilleerd water heeft toegevoegd. De accu opladen en 1 uur wachten alvorens de dichtheid van het elektrolyt van de accu te controleren.
- De doppen schoonmaken en afdrogen (zie: 3 - ONDERHOUD: A4 - REINHEID VAN DE ACCU).
- De kabelschoenen controleren en vaseline aanbrengen om te voorkomen dat ze gaan oxideren.
- De kap van de accu sluiten.

⚠ BELANGRIJK ⚠

De manipulatie en het onderhoud van een batterij kunnen gevaarlijk zijn, neem de volgende voorzorgen:

- *Zuurbestendige veiligheidsbril, handschoenen, schort, handschoenen en kleding dragen.*
- *Ringen, bril, armband en kleding met metaaldelen afdoen.*
- *De accu altijd horizontaal houden.*
- *Niet roken of in de nabijheid van een vlam werken.*
- *Werk in een voldoende verlucht lokaal.*
- *Na het werken met een accu altijd de handen wassen, omdat accuzuur corrosief is.*
- *Mocht er elektrolyt op de huid of in de ogen opspatten, 15 minuten lang overvloedig spoelen met koud water en een arts raadplegen.*

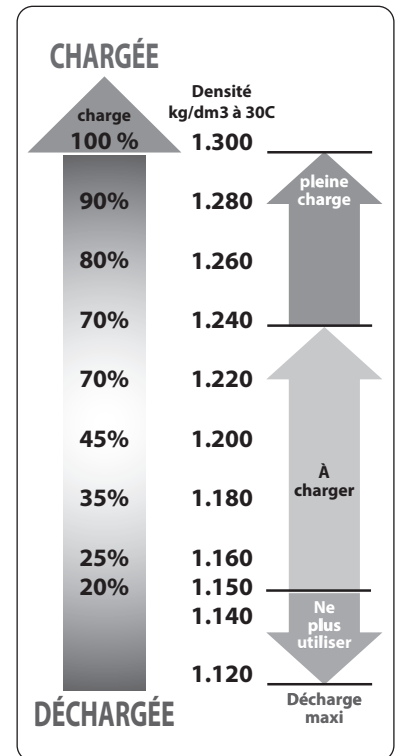
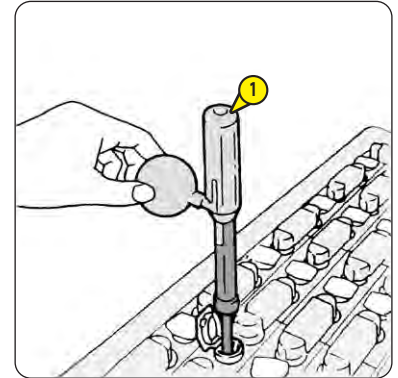

B3 – ACHTERAS

SMEREN

- De volgende punten schoonmaken en dan smeren met een smeermiddel (zie: 3 - ONDERHOUD: SMEERMIDDELEN) en het overschot aan smeermiddel verwijderen.
 - 1 - Smeernippels van de spillen van de ashals (4 smeernippels).
 - 2 - Smeernippels van de krukstangen stuurinrichting (4 smeernippels).

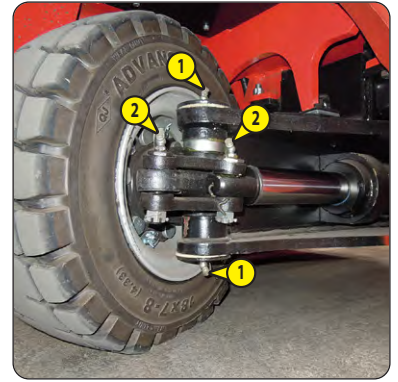

B4 – AANDRAAIING VAN DE MOEREN VAN DE WIELEN

CONTROLLEREN

- De staat van de banden controleren op sneden, bobbeltjes, slijtage enz.
- Controleer het aanhaalmoment van de wielmoeren. Als deze aanwijzing niet wordt nageleefd, kunnen de bouten van de wielen worden beschadigd en breken of kunnen de wielen worden vervormd.

Aanspanmoment van de wielmoeren: Voorwielen 157 tot 176 N.m

Achterwielen 193 tot 257 N.m

OPMERKING: OPTIONEEL is een kit wielgereedschap beschikbaar.

B5 – SPANNING EN UITLIJNING VAN DE HIJSKETTINGEN VAN DE MAST

CONTROLLEREN - BIJSTELLEN

⚠ BELANGRIJK ⚠

*Deze afstellingen zijn van belang voor een goede werking van de mast.
Raadpleeg uw dealer in geval van onregelmatigheden*

Plaats de heftruck op een horizontale ondergrond terwijl de mast verticaal is en de vorken op ongeveer 200 mm boven de grond staan.

- Controleer of de hijskettingen van de mast goed uitgelijnd zijn tussen de bevestigingspunten van het plateau en de kettingrolletjes.
- Controleer de spanning van de kettingen met de hand. Indien nodig als volgt bijstellen en controleren of het plateau haaks op de mast staat.
- De moer 1 losschroeven.
- De borgmoer 2 van de kettingspanner losschroeven.
- De spanning afstellen door de moer 3 aan of los te draaien terwijl u de uitlijning van de hijskettingen controleert.
- Blokkeer vervolgens de borgmoer 2 en de moer 3.
- De moer 1 vastdraaien.

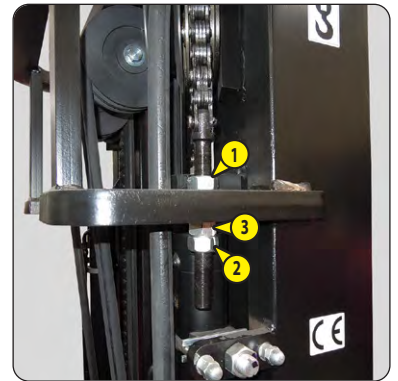

⚠ BELANGRIJK ⚠

Bij intensief gebruik in een uiterst stoffige of oxiderende omgeving moet deze handeling om de 10 werkuren of dagelijks worden uitgevoerd.

Deze handeling moet iedere week worden uitgevoerd als de heftruck niet 50 werkuren maakt in een week.

- Maak de volgende punten schoon, smeer deze vervolgens met een smeermiddel (zie: 3 - ONDERHOUD: SMEERMIDDELEN) en het overschot aan smeermiddel verwijderen.
 - 1 - Smeernippels van de spullen aan de poot van de mast (2 smeernippels).
 - 2 - Smeernippels van de assen van de kop van de kantelcilinders (2 smeernippels).
 - 3 - Smeernippels van de assen van de poot van de kantelvizzels, het carter A verwijderen (2 smeernippels).
 - 4 - Smeernippels van het schutbord met zijwaartse verplaatsing (2 smeernippels).

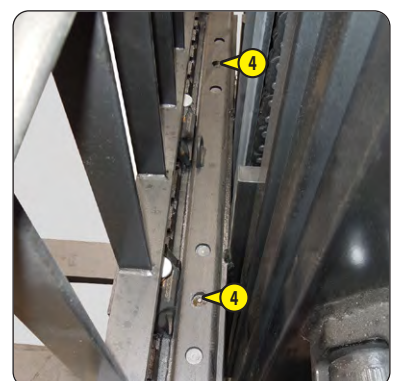
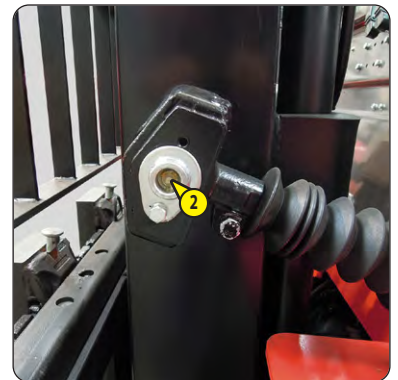
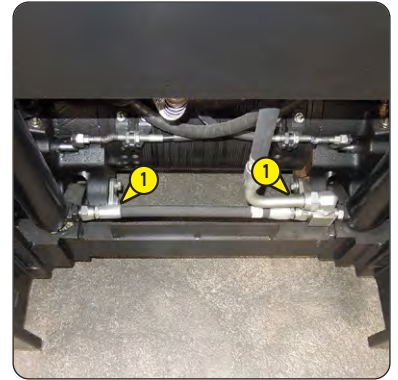

⚠ BELANGRIJK ⚠

Een uiterst schone bak en trechter gebruiken en de bovenkant van de oliebus voor het vullen schoonmaken.

De heftruck op een horizontale ondergrond zetten, met de mast volledig naar achteren en omlaag.

- Opening van de zijdeur van de accu (zie: 2 - BESCHRIJVING: CONTROLE- EN BEDIENINGSORGANEN).
- Verwijder de vloermat.
- Demonteer het carter 1.
- Schroef de dop van niveau 2 los.
- Peilstok 3 droogmaken.
- Steek de peilstok er weer in en trek deze er vervolgens weer uit.
- Zie peilstok 3 en de onderstaande tabel.

MARKE- RING	MAST hefhoogte (mm)				
	≤ 3000	> 3000 ≤ 4000	> 4000 ≤ 5000	> 5000 ≤ 6000	> 6000 ≤ 7000
	Vulpeil				
-	30 (*)	40 (*)	50 (*)	60 (*)	65 (*)

(*) Voor de heftruck uitgerust met een hydraulisch accessoire (schutbord voor zijwaartse verplaatsing, positioneerder,...) olie toevoegen volgens het hydraulische accessoire.

OPMERKING: Ervoor zorgen dat het oliepeil altijd maximaal is want de koeling komt tot stand doordat de olie door de tank gevoerd wordt.

- Zo nodig olie bijvullen (zie: 3 - ONDERHOUD: SMEERMIDDELEN EN BRANDSTOF) via de vulopening 4.

⚠ BELANGRIJK ⚠

Een uiterst schone bak en trechter gebruiken en de bovenkant van de oliebus voor het vullen schoonmaken.

- Schroef de dop van niveau 2 los.
- Visueel controleren of er geen lekkages zijn op de tank en de leidingen.
- Controleer de goede werking van de hydraulische bediening (zie: 2 - BESCHRIJVING: 15 - HYDRAULISCHE BEDIENINGSELEMENTEN).

⚠ BELANGRIJK ⚠

Raadpleeg uw dealer als de hydraulische bedieningselementen niet correct werken.

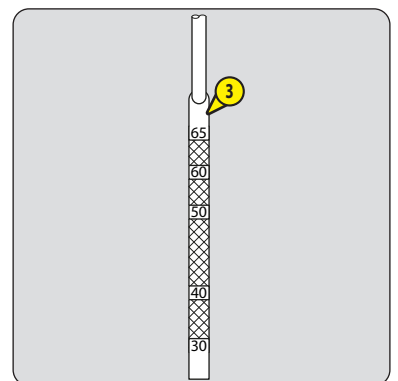
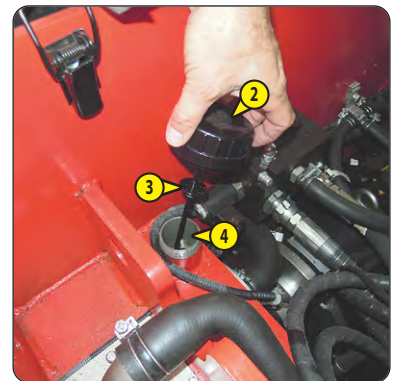
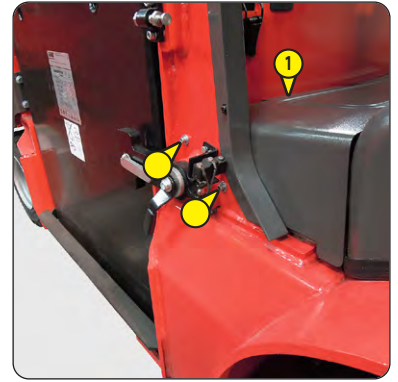

B8 – PEIL REMOLIE

⚠ BELANGRIJK ⚠

Indien het oliepeil aanzienlijk is gedaald, uw dealer raadplegen.

Plaats de heftruck op een horizontale ondergrond.

- Controleer het peil visueel.
- Het oliepeil moet het MAXI merkteken in de tank 1 bereiken.
- Zo nodig olie bijvullen (zie: 3 - ONDERHOUD: SMEERMIDDELEN EN BRANDSTOF) via het vulgat.
- Visueel controleren of er geen lekkages zijn op de tank en de leidingen.

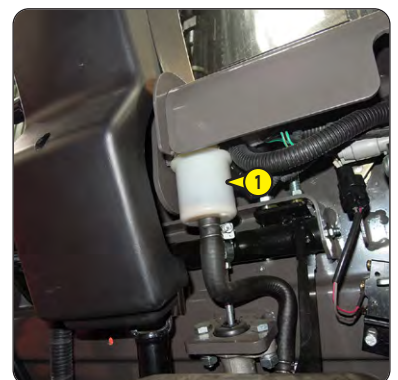

C - OM DE 250 BEDRIJFSUREN

Voer de hoger beschreven werkzaamheden uit, evenals de volgende.

C1 – TOESTAND VAN DE BEDIENINGSPANELEN

CONTROLLEREN

⚠ BELANGRIJK ⚠

Raadpleeg uw dealer in geval van onregelmatigheden.

- Het toegangsluik 1 demonteren.
- De aansluitingen en de algehele staat van de bedieningspanelen 2 controleren (oxidatie, blootliggende draad enz.).



C2 – PEIL DIFFERENTIAALOLIE VOORAS

CONTROLLEREN

De heftruck op een horizontaal stuk grond zetten en de motor uitzetten.

- De peildop 1 verwijderen, de olie moet tot aan de opening staan.
- Zo nodig olie bijvullen (zie: 3 - ONDERHOUD: SMEERMIDDELEN) via vulopening 1.
- Peildop 1 weer op zijn plaats brengen en aandraaien.
- Visueel controleren of er geen olieklages of doorsijpelingen zijn op de transmissie.

OPMERKING: Controleer het olieniveau gelijktijdig rechts en links.

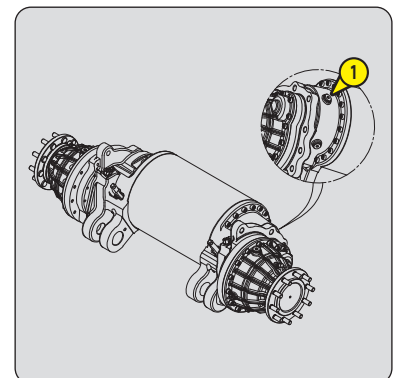

C3 – OLIEPEIL SNELHEIDSVERTRAGERS VOORWIELEN

CONTROLLEREN

De heftruck op een horizontaal stuk grond zetten en de motor uitzetten.

- De peildop 1 verwijderen, de olie moet tot aan de opening staan.
- Zo nodig olie bijvullen (zie: 3 - ONDERHOUD: SMEERMIDDELEN) via vulopening 2.
- Peildop 1 weer op zijn plaats brengen en aandraaien.
- Visueel controleren of er geen olieklages of doorsijpelingen zijn op de transmissie.

OPMERKING: Controleer het olieniveau gelijktijdig rechts en links.

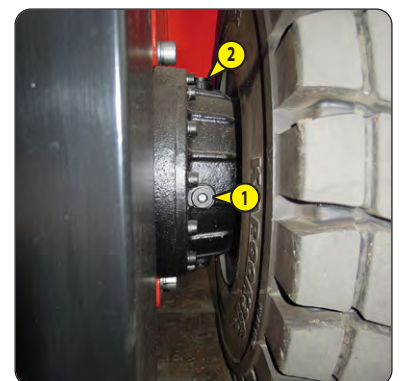

De heftruck op een helling van minstens 15% zetten met de nominale belasting in transportstand.

- Remvermogen controleren door de handrem in stand A te blokkeren.
- De rem is naar behoren afgesteld als de heftruck op de helling stil blijft staan.
- Stel de spanning indien nodig bij.
- De handrem in stand B laten.
- De schroef 1 geleidelijk vastschroeven en het remvermogen opnieuw controleren.
- Deze handeling herhalen totdat het remvermogen correct is.

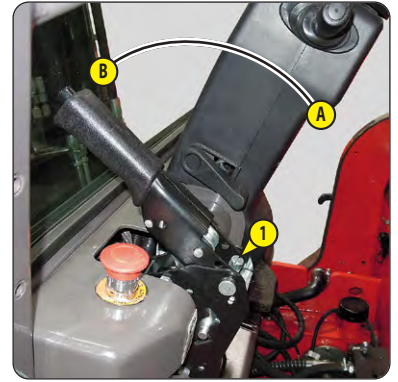

D - OM DE 500 BEDRIJFSUREN

Voer de hoger beschreven werkzaamheden uit, evenals de volgende.

D1 – ISOLATIEWEERSTAND VAN DE ACCU

CONTROLLEREN

⚠ BELANGRIJK ⚠

Raadpleeg uw dealer in geval van onregelmatigheden.

- Breng de motorkap omhoog (zie: 2 - BESCHRIJVING: CONTROLE- EN BEDIENINGSORGANEN).
- De multimeter 1 op de stand ohm-meter zetten.
- De multimeter plaatsen tussen een accuklem 2 en de accubak 3. De gemeten isolatieweerstand moet minimaal 1 ohm zijn.

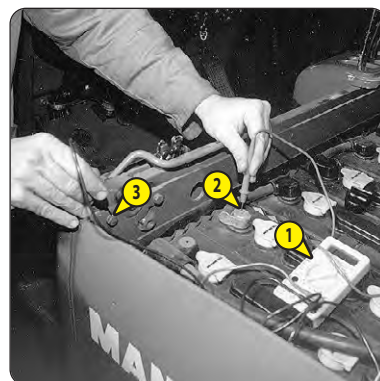

D2 – MASTHIJSKETTINGEN

SCHOONMAKEN - CONTROLLEREN - SMEREN

⚠ BELANGRIJK ⚠

Raadpleeg uw dealer in geval van onregelmatigheden.

- Veeg de hijskettingen van de mast 1 af met een schone, pluisvrije doek en controleer vervolgens aandachtig de kettingen op alle sporen van slijtage.
- Borstel de kettingen krachtig met behulp van een nylon borstel en zuivere olie om alle vreemde elementen te verwijderen.
- Reinig de kettingen met behulp van een kwast met zuivere olie en droog ze vervolgens met een perslucht slang.
- Smeer de kettingen voorzichtig (zie: 3 - ONDERHOUD: SMEERMIDDELEN).

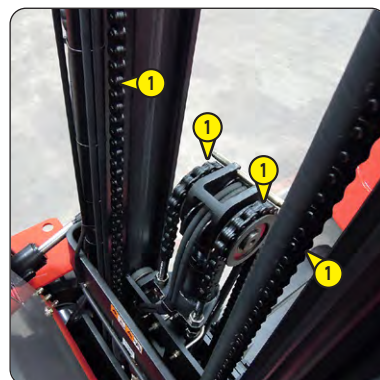

E - OM DE 1000 BEDRIJFSUREN

Voer de hoger beschreven werkzaamheden uit, evenals de volgende.

E1 – OLIE DIFFERENTIAAL VOORAS

VERVERSEN

⚠ BELANGRIJK ⚠

De afgetapte olie op een milieuvriendelijke manier afvoeren.

De heftruck op een horizontale ondergrond zetten, de olie van de transmissie moet nog warm zijn.

- Plaats een bak onder de aftapdop 1 en draai deze los.
- Verwijder de vuldop 2 om ervoor te zorgen dat de olie naar behoren wordt afgetapt.
- Plaats de aftapdop 1 terug en draai aan (aandraaikoppel 22 N.m).
- Vul de filter met olie (zie: 3 - ONDERHOUD: SMEERMIDDELEN) via vulopening 2.
- Het oliepeil aan de vulopening controleren. Het peil is correct als de olie tot aan de opening komt.
- Controleer de aftapdop op eventuele lekkages.
- Plaats de aftapplug 2 terug en draai aan (aandraaikoppel 22 N.m).

OPMERKING: Voer deze aftapping gelijktijdig rechts en links uit en controleer het oliepeil aan 2 kanten.

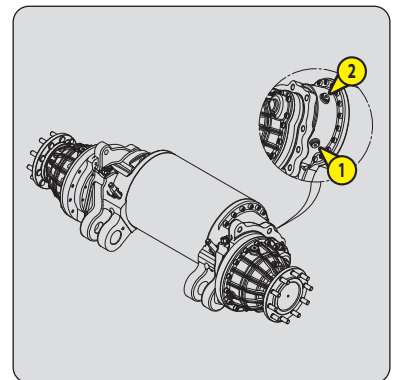
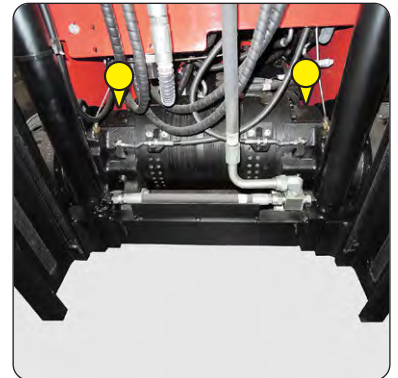

E2 – OLIE SNELHEIDSVERTRAGERS VOORWIELEN

VERVERSEN

⚠ BELANGRIJK ⚠

De afgetapte olie op een milieuvriendelijke manier afvoeren.

De heftruck op een horizontale ondergrond zetten, de olie van de transmissie moet nog warm zijn.

- Plaats een bak onder de aftapdop 1 en draai deze los.
- Verwijder de vuldop 2 om ervoor te zorgen dat de olie naar behoren wordt afgetapt.
- Plaats de aftapdop 1 terug en draai aan (aandraaikoppel 22 N.m).
- Vul de filter met olie (zie: 3 - ONDERHOUD: SMEERMIDDELEN) via vulopening 2.
- De peildop 3 verwijderen. Het peil is correct als de olie tot aan de opening komt.
- Controleer de aftapdop op eventuele lekkages.
- De vuldop 2 weer op zijn plaats brengen en aandraaien evenals de peildop 3 (aandraaikoppel 22 N.m).

OPMERKING: Voer deze aftapping gelijktijdig rechts en links uit en controleer het oliepeil aan 2 kanten.

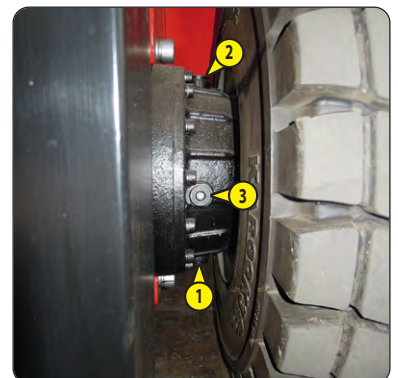

E3 – HYDRAULISCHE OLIE

VERVERSEN

E4 – ZUIGKORF VAN DE HYDRAULISCHE OLIETANK

REINIGEN

E5 – OLIEFILTER HYDRAULISCHE RETOUR

VERVANGEN

⚠ BELANGRIJK ⚠

Voor iedere ingreep de omgeving van de aftapdop en het toegangsluik op de hydraulische tank zorgvuldig schoonmaken.

De afgetapte olie op een milieuvriendelijke manier afvoeren.

De heftruck op een horizontale ondergrond zetten, met de mast volledig naar achteren en omlaag.

- Opening van de zijdeur van de accu (zie: 2 - BESCHRIJVING: CONTROLE- EN BEDIENINGSORGANEN).
- Verwijder de vloermat.
- Demonteer het carter 1.

OLIE VERVANGEN

- Plaats een bak onder de aftapdop 2 en draai deze los.
- Verwijder de vuldop 3 om ervoor te zorgen dat de olie naar behoren wordt afgetapt.

SCHOONMAKEN VAN DE ZUIGKORF

- De bevestigingsschroeven van de steunplaat van de zuigkorf 4 losschroeven.
- De zuigkorf 5 losdraaien, schoonmaken met behulp van samengeperste lucht, zijn staat controleren en zo nodig vervangen (zie: 3 - ONDERHOUD: ONDERHOUD: FILTERELEMENTEN).
- Monteer de zuigkorf 5 en haar plaat 4 weer.

VERVANGING VAN HET TERUGSLAGFILTER

- De bevestigingsschroeven van het toegangsluikje 6 losschroeven.
- Schroef de oliefilter van de hydraulische terugloop 7 los en vervang deze door een nieuwe filter (zie: 3 - ONDERHOUD: ONDERHOUD: FILTERELEMENTEN).
- De vulklep 6 opnieuw monteren.

OLIE VULLEN

- Aftapdop 2 schoonmaken en weer op zijn plaats brengen.
- Afvullen met olie (zie: 3 - ONDERHOUD: SMEERMIDDELEN) via vulopening 8.

⚠ BELANGRIJK ⚠

Een uiterst schone bak en trechter gebruiken en de bovenkant van de oliebus voor het vullen schoonmaken.

- Maak de peilstok 9 los en controleer het hydraulische oliepeil (zie: 3 - ONDERHOUD: B7 - CONTROLEREN VAN HET HYDRAULISCHE OLIEPEIL).
- Controleer de aftapdop op eventuele lekkages.
- Plaats de vuldop 3 terug.

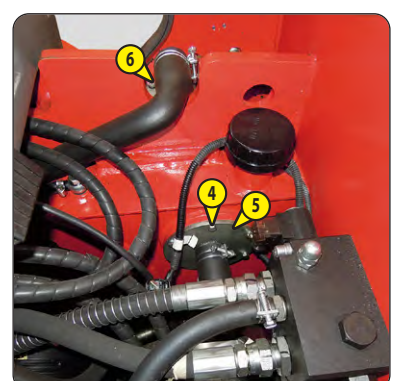
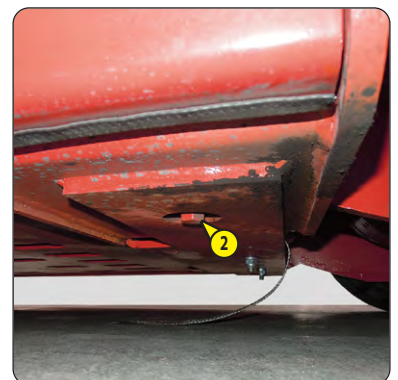
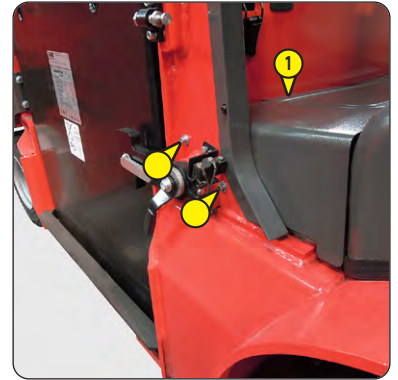

⚠ BELANGRIJK ⚠

*U mag in geen geval de heftruck gebruiken als de veiligheidsgordel defect is (bevestiging, blokkering, gescheurd enz.).
De veiligheidsgordel onmiddellijk vervangen of repareren.*

- De volgende punten controleren:
 - De bevestiging van de ankerpunten op de stoel.
 - Of de riem en het vergrendelingsmechanisme schoon zijn.
 - Of het vergrendelingsmechanisme naar behoren werkt.
 - De staat van de riem (inkepingen, rafels).
 - Of de riem naar behoren wordt opgerold.
 - De staat van de afdekplaatjes van de oprolmechanisme.
 - Of het oprolmechanisme geblokkeerd wordt door stevig aan de riem te trekken.

OPMERKING: Na een ongeval, moet de veiligheidsriem vervangen worden.

⚠ BELANGRIJK ⚠

Het hanteren en onderhouden van een accu kan gevaarlijk zijn. Neem de volgende voorzorgsmaatregelen:

- Draag een veiligheidsbril
- De accu altijd horizontaal zetten bij hantering.
- Niet roken tijdens de werkzaamheden of deze in de nabijheid van een vlam uitvoeren.
- Zorg ervoor dat de ruimte voldoende geventileerd is.
- Mocht er elektrolyt op de huid of in de ogen opspatten, 15 minuten lang overvloedig spoelen met koud water en een arts raadplegen.

Als na het volledig opladen van de accu de gebruiksduur van de heftruck onvoldoende is, moet de accu worden vervangen. Gebruik voor deze operatie alleen originele accu's.

Plaats de heftruck op een horizontale ondergrond.

- Opening van de zijdeur van de accu (zie: 2 - BESCHRIJVING: CONTROLE- EN BEDIENINGSORGANEN).
- Maak het accucontact los (zie: 2 - BESCHRIJVING: CONTROLE- EN BEDIENINGSORGANEN).
- Ontgrendel de accubak (zie: 2 - BESCHRIJVING: CONTROLE- EN BEDIENINGSORGANEN).

- Verwijder de accubak 1 met behulp van een transpallet 2 die is uitgerust met een trekmechanisme op een accu 3.

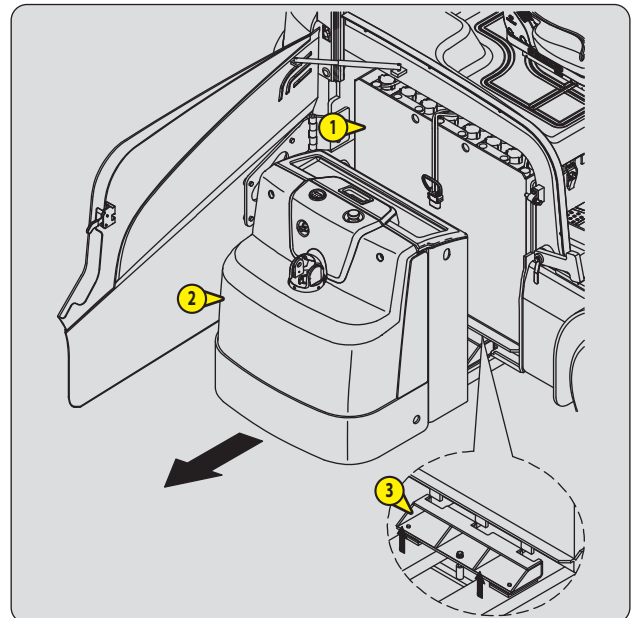

⚠ BELANGRIJK ⚠

De heftruck moet op zeer trage snelheid (minder dan 5 km/u) worden getrokken en over een zo kort mogelijke afstand (minder dan 100 m).

- De omkeerinrichting in de vrije stand zetten.
- De handrem loszetten.
- Aangezien de besturing en het remmen niet meer hydraulisch bekrachtigd worden, deze bedieningsorganen langzaam maar stevig activeren. Vermijd plotselinge bewegingen en schokken.
- Het elektrische contact verbreken om de elektrische panelen niet te beschadigen.

F3 – HEFTRUCK

VASTSNOEREN

- Rekening houden met de ligging van het zwaartepunt 1 van de heftruck tijdens het hijsen.

A = 892 mm B = 858 mm ME 425 en ME 425 FOB

A = 893 mm B = 857 mm ME 430 en ME 430 FOB

A = 892 mm B = 858 mm ME 435 en ME 435 FOB

- De haken in de hiervoor bestemde bevestigingspunten 2 plaatsen.

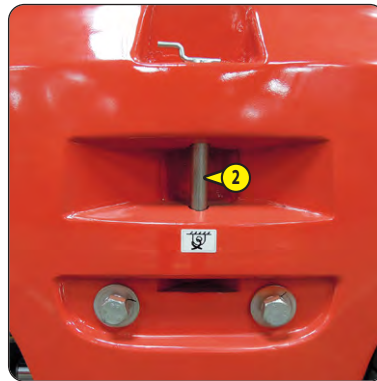
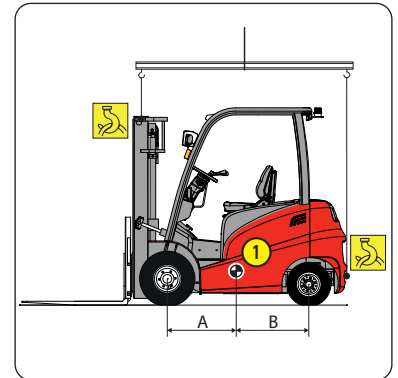

⚠ BELANGRIJK ⚠

Voor het laden van de heftruck controleren of de veiligheidsvoorschriften met betrekking tot het vervoersplatform naar behoren zijn toegepast en controleren of de bestuurder van het transportmiddel op de hoogte is gesteld van de afmetingen en het gewicht van de heftruck (zie: 2 - BESCHRIJVING: KENMERKEN).

Controleren of de afmetingen en de capaciteit van de platformwagen toereikend zijn voor het vervoer van de heftruck. Eveneens de toelaatbare contactdruk op de grond controleren met betrekking tot de heftruck.

LADEN VAN DE HEFTRUCK

- De wielen van de platformwagen blokkeren 1.
- Breng de laadbruggen van de platformwagen onder een zo klein mogelijke hoek aan om de heftruck op de wagen te kunnen rijden.
- De heftruck parallel ten opzichte van het platform zetten.
- De heftruck tot stilstand brengen (zie: 1 - VEILIGHEIDSVOORSCHRIFTEN: INSTRUCTIES MET BETREKKING TOT HET RIJDEN ZONDER EN MET EEN LAST).

HEFTRUCK VASTZETTEN

- Bevestig de stutten 2 op het platform aan de voor- en achterzijde van iedere band.
- Bevestig de stutten 3 eveneens op het platform aan de binnenkant van iedere band.
- Snoer de heftruck vast op het platform met voldoende stevige touwen. Aan de voorzijde van de heftruck boven de articulatiebeugels 4 van de mast door en aan de achterzijde op de trekspil 5.
- Breng de spanners aan 6.

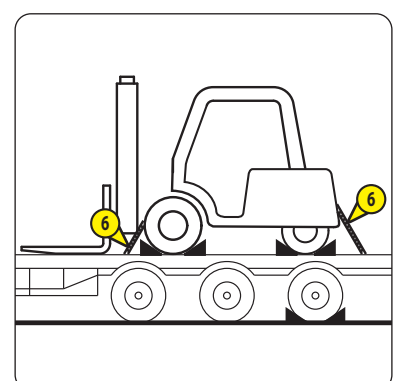
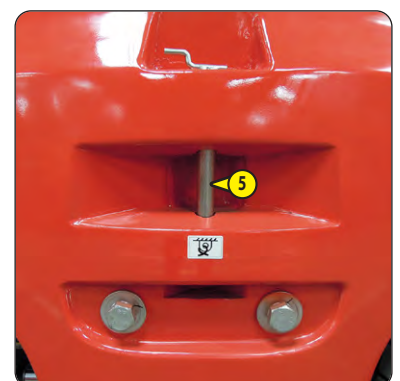
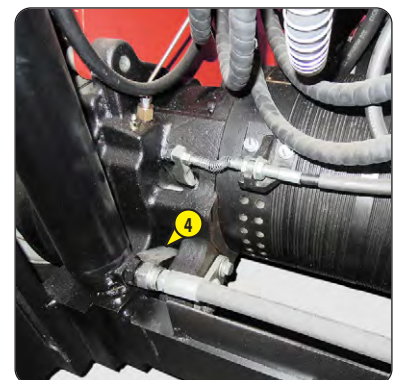
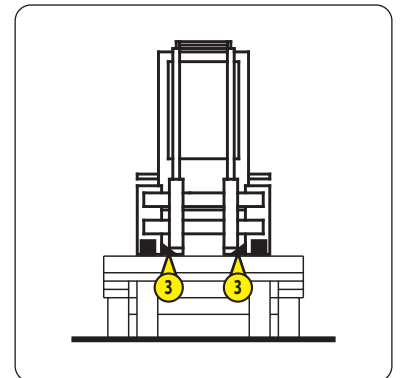
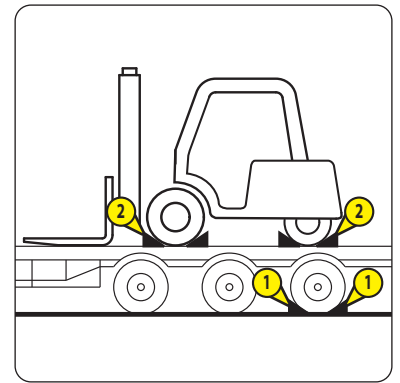

4 - ACCESSOIRES

INHOUDSOPGAVE

4 - ACCESSOIRES

<i>INLEIDING</i>	5
<i>TECHNISCHE KARAKTERISTIEKEN VAN HET TOEBEHOREN</i>	6
<i>BESCHERMING VAN HET TOEBEHOREN</i>	8

INLEIDING

Uw heftruck moet zijn gekoppeld aan verwisselbare apparaten. Deze verwisselbare apparaten worden genoemd: VOORZETAPPARATUUR.

MANITOU biedt een breed scala aan toebehoren, ontworpen en perfect aangepast aan uw heftruck.

⚠ BELANGRIJK ⚠

*Uitsluitend de door MANITOU goedgekeurde toebehoren mogen op de heftruck gebruikt worden
(zie: 4 - OPTIONEEL TOEBEHOREN VOOR DEZE REEKS: TECHNISCHE KARAKTERISTIEKEN VAN DE TOEBEHOREN).*

De fabrikant is vrijgesteld van aansprakelijkheid in geval van wijziging of aanpassing van een toebehoren dat zonder zijn medeweten is gemaakt.

De toebehoren worden geleverd met een beschrijving van het laaddiagram die betrekking heeft op uw heftruck. De instructiehandleiding en de beschrijving van het laaddiagram dienen op de daarvoor bestemde plaatsen in de heftruck te worden bewaard. Voor standaardtoebehoren wordt het gebruik ervan bepaald door de instructies in deze handleiding.

⚠ BELANGRIJK ⚠

*De maximale lasten worden bepaald door de capaciteiten van de heftruck, rekening houdend met de massa en het zwaartepunt van het toebehoren.
Overschrijd deze limiet nooit als het toebehoren een lagere capaciteit heeft dan die van de heftruck.*

Alle toebehoren met hangende lading (lier, hijsarm, hijsarm met haspel, haak enz.) moeten VERPLICHT gebruikt worden met een heftruck voorzien van een onderbreking van de hydraulische bewegingen. In dit geval moet deze functie onderbreking van de bewegingen in werking zijn en moet de overdwarse stabiliteit van de heftruck perfect horizontaal zijn.

Bepaalde specifieke toepassingen vereisen de aanpassing van toebehoren die niet voorzien zijn in de geprijsde opties. Er zijn oplossingen, raadpleeg uw dealer.

TECHNISCHE KARAKTERISTIEKEN VAN HET TOEBEHOREN

*: Dubbele mast Volledig zicht (DVZ)

***: Dubbele mast Vrije hefhoogte (DVH)

***: Drievoudige mast Vrije hefhoogte (DVH)

POSITIONEERDER VAN DE VORKEN

ME 425 80V S3 / ME 425 80V S3 FOB

	(*)	(**) (***)
REFERENTIE	313340	257630
Nominale capaciteit	kg	kg
Spreiding	- mm	- mm
Breedte	mm	mm
Aarding	kg	kg

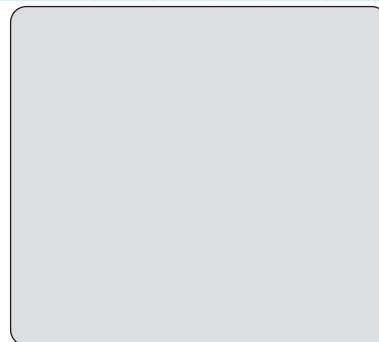

POSITIONEERDER VAN DE VORKEN

ME 430 80V S3 / ME 430 80V S3 FOB / ME 435 80V S3 / ME 435 80V S3 FOB

	(*)	(**) (***)
REFERENTIE	313341	257631
Nominale capaciteit	kg	kg
Spreiding	- mm	- mm
Breedte	mm	mm
Aarding	kg	kg

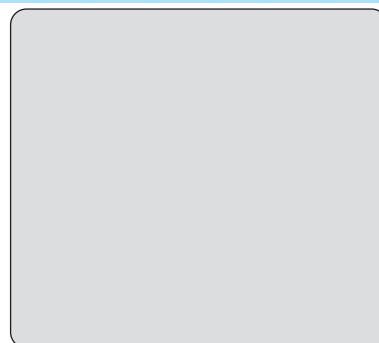

NORMALE VORK

ME 425 80V S3 / ME 425 80V S3 FOB

REFERENTIE	52514626	306170	315877
Sectie	122 x 40 x 1070 mm	122 x 40 x 1150 mm	122 x 40 x 1220 mm
Aarding	kg	kg	kg

REFERENTIE	52502488
Sectie	122 x 40 x 1520 mm
Aarding	kg

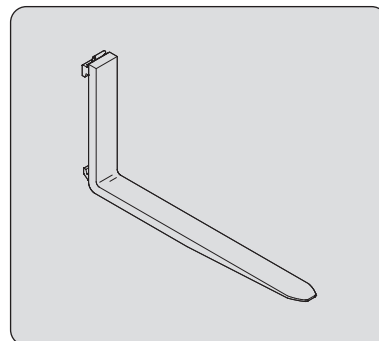

NORMALE VORK

ME 430 80V S3 / ME 430 80V S3 FOB

REFERENTIE	525503056	52502490	
Sectie	122 x 45 x 1150 mm	122 x 45 x 1220 mm	122 x 45 x 1520 mm
Aarding	kg	kg	kg

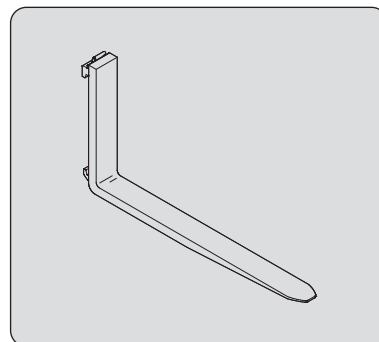

NORMALE VORK

ME 435 80V S3 / ME 435 80V S3 FOB

REFERENTIE

Sectie
Aarding

306172

122 x 50 x 1150 mm
kg

122 x 50 x 1220 mm
kg

315886

122 x 50 x 1520 mm
kg

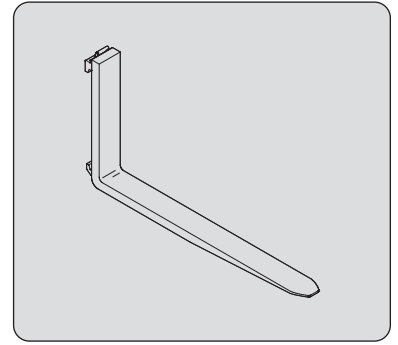

LASTSTEUN

ME 425 80V S3 / ME 425 80V S3 FOB

REFERENTIE

Breedte
Aarding

52532046

1200 mm
kg



LASTSTEUN

ME 430 80V S3 / ME 430 80V S3 FOB / ME 435 80V S3 / ME 435 80V S3 FOB

REFERENTIE

Breedte
Aarding

52532047

1000 mm
17 kg



BESCHERMING VAN HET TOEBEHOREN

BESCHERMING VAN DE VORK

REFERENTIE

227801

