



648897 NL (18/04/2018)

MRT-X Privilege Plus ST3A S2
MRT Privilege Plus ST4 S2



HANDLEIDING
(ORIGINELE HANDLEIDING)

**ATTENTION:
THIS MANUAL PROVIDES SUPPLEMENTARY INSTRUCTIONS IN ADDITION TO THOSE ALREADY GIVEN
IN THE MACHINE INSTRUCTION MANUAL..**

BELANGRIJK

Lees en begrijp deze handleiding voordat u deze heftruck gaat gebruiken.

*Deze bevat alle nodige informatie over de besturing, de behandeling en de uitrusting van de heftruck,
evenals belangrijke aanbevelingen die moeten worden opgevolgd.*

*U vindt ook in dit document voorzorgsmaatregelen bij het gebruik, informatie over onderhoud en de meest voorkomende
servicewerkzaamheden, om het veilig gebruik en de betrouwbaarheid van de heftruck te handhaven.*

ALS U DIT SYMBOOL ZIET WIL DAT ZEGGEN:



LET OP! WEES VOORZICHTIG! UW VEILIGHEID EN DE VEILIGHEID VAN ANDEREN EN VAN DE HEFTRUCK LOPEN GEVAAR.

- This manual has been produced on the basis of the equipment list and the technical characteristics given at the time of its design.
- The level of equipment of the telehandler depends on the options chosen and the country of sale.
- According to the telehandler options and the date of sale, certain items of equipment/ functions described herein may not be available.
- Descriptions and figures are non binding. MANITOU reserves the right to change its models and their equipment without being required to update this manual.
- The MANITOU network, consisting exclusively of qualified professionals, is at your disposal to answer all your questions.
- This manual is an integral part of the telehandler.
- It is to be kept in its storage space at all times for ease of reference.
- Hand this manual to the new owner if the telehandler is resold.

1st ISSUE	20/11/2017
UPDATE	18/04/2018

Manitou BF S.A Limited liability company with a Board of Directors.

Head office: 430, Rue de l'Aubinière - 44150 Ancenis - FRANCE

Share capital: 39,548,949 euros

857 802 508 RCS Nantes.

Tel: +33 (0)2 40 09 10 11

www.manitou.com

This manual is for information purposes only. Any reproduction, copy, representation, recording, transfer, distribution, or other, in part or in whole, in any format is prohibited. The plans, designs, views, commentaries and instructions, even the document organization that are found in this document, are the intellectual property of MANITOU BF. Any violation of the aforementioned may lead to civil and criminal prosecution. The logos as well as the visual identity of the company are the property of MANITOU BF and may not be used without express and formal authorization. All rights are reserved..

KENMERKEN VAN ELEKTRO-HYDRAULISCHE GROEP

- 1 - Drie-fase asynchrone elektromotor met een maximaal vermogen van 11kW.
- 2 - 380/24 volt transformator met een maximale stroom van 100 ampère belasting, waardoor de spanning van de twee batterijen 120 Ah van de machine;
- 3 - Elektrische panel:
 - Besluit-400V (samengevoegd)
 - Nr.2 switches voor pomp en transformator;
 - Magneto-thermische schakelaar bescherming (IP65)
- 4 - Batterij 12V 120Ah 850A-EN

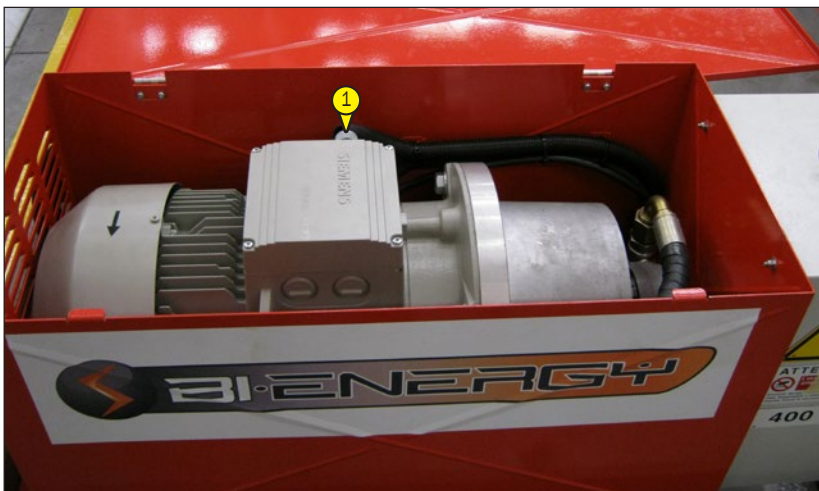

FUNCTIE LOGICA: BI-ENERGIE

De machine wordt gebruikt in de standaard-modus totdat u de stekker van de elektrische pomp werkt het netwerk en niet de selector niet naar een.

OPERATIE IN ELEKTRISCHE

- 1) stabiliseren van de machine
- 2) Stop de motor warmte
- 3) Zet "15"-toets
- 4) Sluit de netwerkkabel aan
- 5) Draai de 1
- 6) witte LED verlichting
- 7) In deze toestand kunt u niet beginnen met de interne verbrandingsmotor (cut "50" toets en "30" engine control unit)
- 8) De elektrische motor kan worden gestart door :
 - a. Start de context van de
 - b. Belangrijke ontsteking in de cabine
 - c. Start knop mand en / of radio

Onder deze omstandigheden is het mogelijk om de bewegingen van de boom uit te voeren door de pomp, aangedreven door een elektromotor.

De elektrische motor wordt uitgeschakeld door te drukken op de knop Stop op het doek, waardoor de contactsleutel in de cabine, de schimmel uit de mand nul of door de radio te stoppen.

Draai het vuur motor een van de kaderregeling inzake, stopt hij.

Een niet-gestabiliseerde camera kan niet starten van de elektromotor.



DE HEFTRUCK VASTZETTEN

- Kijk waar het zwaartepunt van de heftruck ligt tijdens het opheffen (Fig.H3/1/2).
- Plaats de banden in de voorziene verankeringspunten (Fig.H3/1/2).

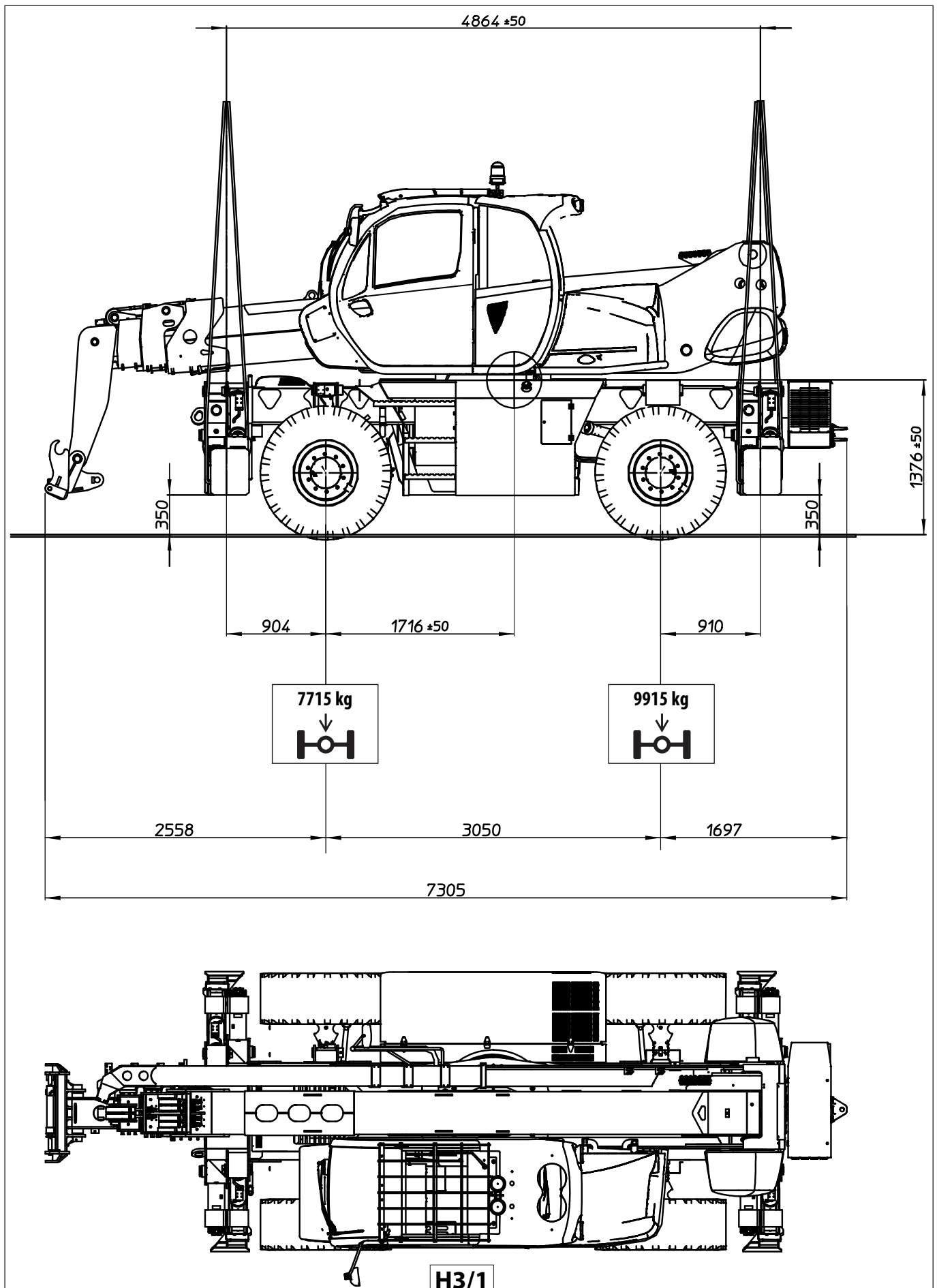

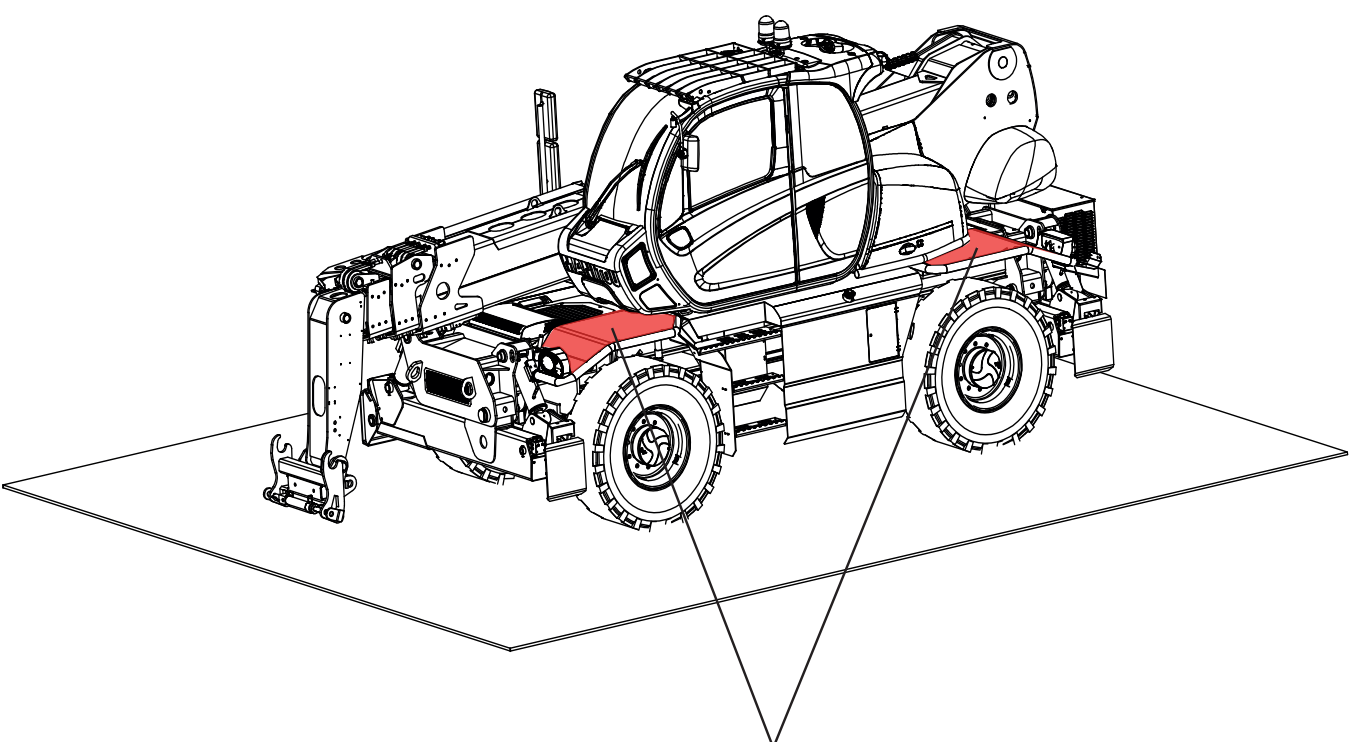
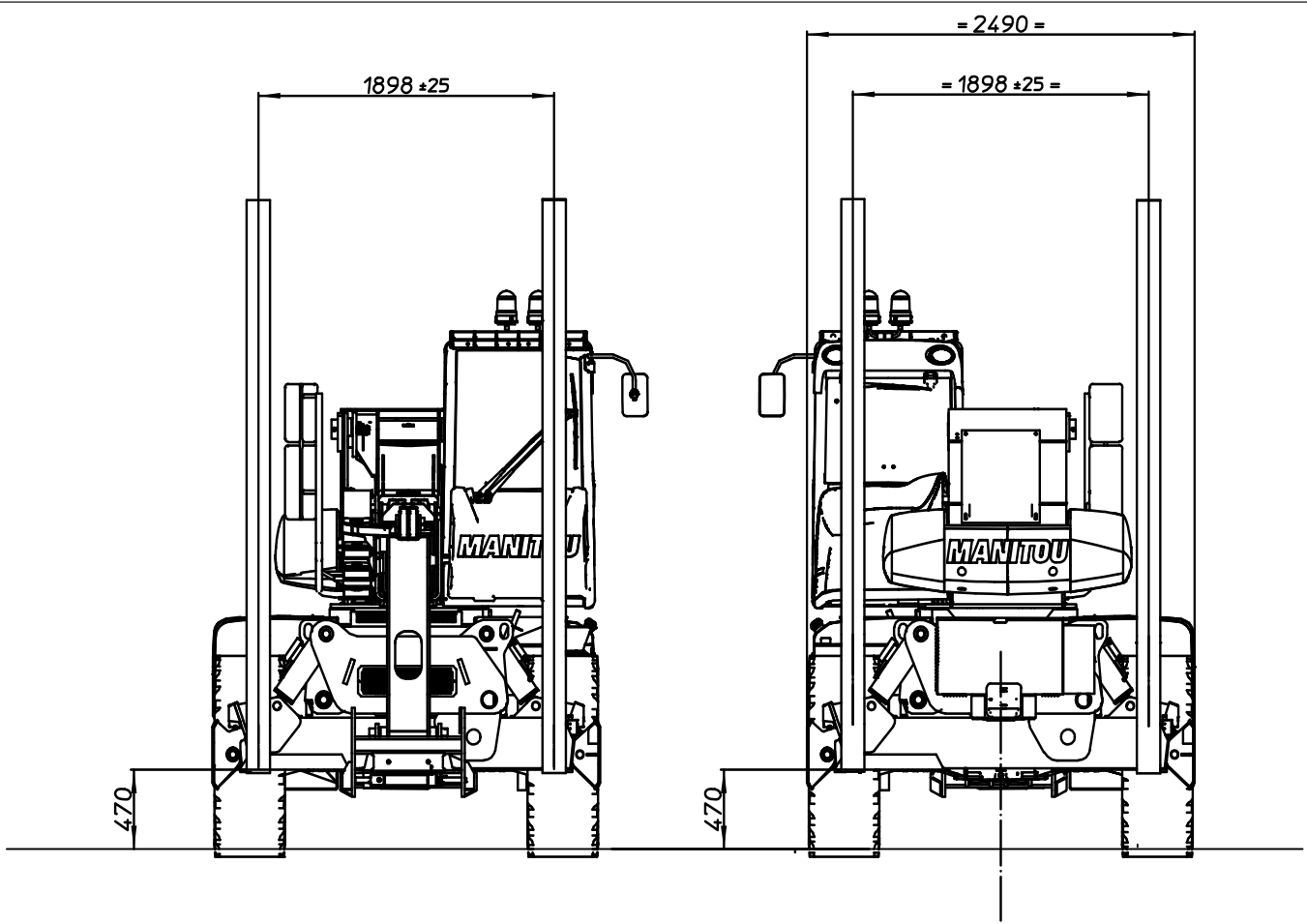

Verwijder de spatborden

H3/2

